

保証とアフターサービス ※必ずお読みください

(1)保証書

保証書は所定事項の記入および記載内容をご確認いただき大切に保管してください。

(2)保証期間中に修理を依頼される場合 (ただし縫製部品は除きます)
保証書の記載内容に従って修理いたします。

(3)保証期間を過ぎて修理を依頼される場合

修理すれば使用できる場合は、ご希望により有料で修理させていただきます。

(4)補修用部品の最低保有期間

エアポール座椅子の補修用性能部品を製造打ち切り後5年間保有しております。

※補修用性能部品とは、その製品の機能を維持するために必要な部品です。

(5)ご使用中にふだんとは変わった状態になった場合

直ちにご使用を中止し、お買い上げ販売店に点検・修理をご依頼ください。

※お客様ご自身での分解・修理は危険です。絶対にお止めください。

(6)修理・アフターサービスについてのご相談

ご転居されたり、ご贈答品などでお買い上げ販売店に修理などのご相談ができないときは、下記の「株式会社 惣田製作所 品質保証部」にお問い合わせください。

※保証書によってお客様の法律上の権利を制限するものではありません。

修理に関するご相談ならびに不明な点は、
まずはお買い上げ販売店にお申し付けください。



取扱説明書

家庭用

エアポール座椅子

YMAZ-1

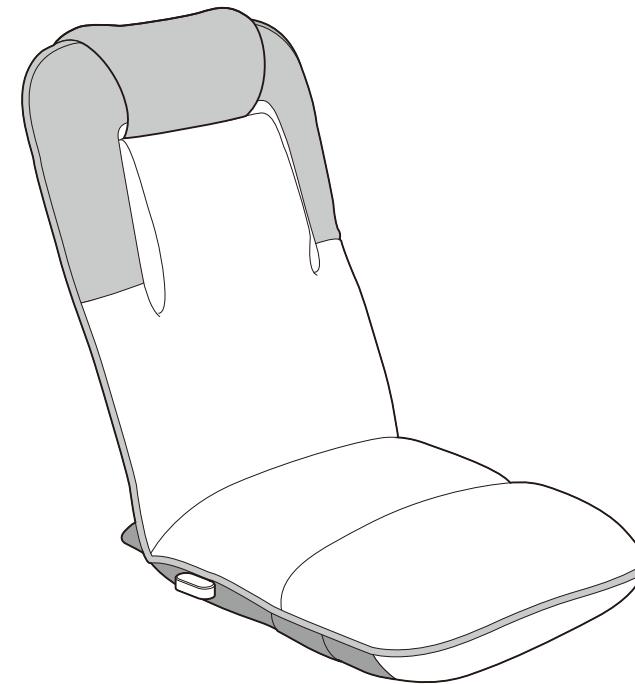

もくじ

- 安全にお使いいただくために… 1～2
- 各部のなまえとはたらき……………3
- ご使用のまえに……………3～4
- 使いかた……………5～6
- お手入れについて……………7
- 長期間使用しないときは……………8
- 故障かな?と思ったら……………9
- 仕様……………9
- 保証とアフターサービス… 裏表紙

お問い合わせ先

株式会社惣田製作所 品質保証部

TEL. 0749-22-3575 FAX. 0749-22-5983

【受付時間】月～金(祝日を除く) 9:00～17:00
(都合によりお休みさせていただく場合がございます)

保証書

持込修理

エアポール座椅子 YMAZ-1

発売元：株式会社 山善 家庭機器事業部
〒550-8660 大阪市西区立売堀3丁目2番5号

製造元：株式会社 惣田製作所
〒522-0004 滋賀県彦根市島居本町492

2017-06

このたびは、エアポール座椅子をお買い上げいただき、ありがとうございました。
この「取扱説明書」をよくお読みになり、正しくご使用ください。
特に「安全にお使いいただくために」は必ずお読みください。
お読みになった後は、いつでも取り出せるところに大切に保管してください。

●このエアポール座椅子は、一般家庭用です。他の用途でのご使用はしないでください。
思わぬ事故の原因となります。

安全にお使いいただくために

ご使用になる人や他の人々への危害、財産への損害を未然に防止するため必ずお守りいただくことを説明しています。

●誤った使い方をした時に生じる危害や損害の程度を示しています。

警告	死亡や重傷などを負う可能性が想定される内容です。	注意	損害を負うまたは物的損害が発生する可能性が想定される内容です。
-----------	--------------------------	-----------	---------------------------------

●お守りいただく内容を図記号で示しています。

	禁止を示す記号		強制・指示を示す記号
--	---------	--	------------

警告	
医療機関で治療中の人や次のような人は必ず、使用する前に医師や理学療法士に相談する ・ペースメーカーなどの電磁障害の影響を受けやすい体内植込型医用電気機器を使用している人 ・悪性腫瘍のある人 ・心臓に障害のある人 ・妊娠中の人、または出産直後の人 ・糖尿病などによる高度な末梢（しょう）循環障害からくる知覚障害のある人 ・皮膚に創傷のある人 ・安静を必要とする人 ・体温 38℃以上（有熱期）の人 【例：急性炎症症状（けん怠感、悪寒、血圧変動など）の強いときや、衰弱しているとき】 ・現在腰痛の人や、過去に首・腰を痛めたことがある人 ・首、腰、脚、手にしびれがある人 ・呼吸器に障害のある人 ・高血圧症の人 ・内臓疾患（胃炎、肝炎、腸炎）などの急性症状のある人 ・腰痛（椎間板（ついかんばん）ヘルニア、脊椎（せきつい）すべり症、脊椎（せきつい）分離症）などのある人 ・変形性関節炎、リウマチ、痛風の人 ・骨粗しょう症、せきつい骨折、捻挫（ねんぞ）、肉離れなど急性疼（とう）痛性疾患の人 ・背骨に異常のある人、背骨が左右に曲がっている人 ・血行障害、血管障害など循環器に障害のある人 ・リハビリテーションで使用される人 ・上記以外に身体に特に異常を感じている人 事故や体調不良をおこすおそれがあります	次の人は使用しない 医師から運動やストレッチを禁じられている人 例：血栓（塞 [そく] 栓）症、重度の動脈瘤（りゅうう）、急性静脈瘤（りゅうう）、各種皮膚炎、各種皮膚感染症（皮下組織の炎症を含む）など 症状を悪化させるおそれがあります 禁止 自分で意思表示ができない人や、自分で操作ができない人には使用させない 事故やけがのおそれがあります 禁止 子供には使用させない 事故やけが、体調不良をおこすおそれがあります 禁止 エアバッグを膨らませた状態でうつ伏せにならない 事故やけが、体調不良をおこすおそれがあります 禁止 次のようなときは使用しない ・疲労がはげしいとき ・食前、食後の一時間 ・酒に酔っているとき 体調不良をおこすおそれがあります 必ず守る 筋力に自信のない人や、はじめてお使いの人は無理なストレッチはしない 事故やけが、体調不良をおこすおそれがあります 必ず守る 使用中、身体に痛みや異常を感じたときは、直ちに使用をやめて医師に相談する そのまま使い続けると症状が悪化し、事故や体調不良をおこすおそれがあります 分解禁止 絶対に分解・改造・修理をしない 感電や故障の原因になります また発火や異常発熱によるけがのおそれがあります

MEMO

故障かな?と思ったら

修理を依頼される前にもう一度お確かめください。



こんなときは	考えられる原因と対処方法
動作中の音が気になる	<ul style="list-style-type: none"> ● ポンプが動くときの「ブーン」という音 ➔ 構造上やむをえず発生するもので、機能などに影響はありません。
エアーが入らない	<ul style="list-style-type: none"> ● 乾電池の⊕を逆に挿入している。 ➔ 乾電池を正しくセットしてください。 ● 乾電池の寿命または新旧・異種の乾電池が混じっている。 ➔ 新しい同種の乾電池と交換してください。
エアーが抜けない	<ul style="list-style-type: none"> ● 背もたれに体重をかけていない。 ➔ 背もたれをなるべく倒した状態でエアー抜きボタンを押してください。

仕様

商品名	エアポール座椅子
型番	YMAZ-1
電源方式	単 3 形アルカリ乾電池 2 本(別売)
外形寸法	(約)幅 500×奥行き 710～1280×高さ 160～770 mm 座面高さ 160mm
質量	約 7.0kg
構造部材	金属(スチールパイプ)
クッション材	ウレタンフォーム
張り材	ポリエステル 100%
適応体重	80kg 未満

中国製

警告

-  **必ず守る** ストレッチをする目的で使用する場合は使用時間を約 5 分とし、連続使用を避ける。同じ部位への連続使用は神経に対して必要以上の刺激が与えられ、事故やけが、体調不良をおこすおそれがあります。
-  **必ず守る** ご使用前に、必ず本体カバーが破れていないか確認する(どんなに小さな破れでも、直ちに使用を中止し、修理を依頼してください)。事故やけが、故障の原因になります。

注意

-  **必ず守る** 単 3 形アルカリ乾電池を使用する。守らないと、火災やショートの原因になります。
-  **必ず守る** 乾電池の取り扱いについて下記の項目に注意する。
 - ・濡れた手で乾電池を交換しない
 - ・⊕を逆に使用しない
 - ・液漏れや変形など異常があった場合は乾電池・本体とも使用しない
 - ・⊕を針金などの金属で接続したり、金属製のネックレスやヘアピンなどと一緒にしたりしない
 - ・火の中に入れて、加熱しない
 - ・新旧・異種の乾電池は混用しない
 - ・乾電池の液が目に入ったときは、こすらずにすぐきれいな水で十分に洗い、直ちに医師の治療を受ける
 - ・乾電池の液が皮膚や衣服に付いた場合はすぐにきれいな水で洗う
 - ・乾電池を飲み込んだ場合は直ちに医師と相談する
 - ・乾電池を電池ケースから取り外すときは、コードに無理がかからないように注意する
 そのまま使用すると事故やけが、火災・感電の原因になります。
-  **必ず守る** 動かなかったり、異常を感じた場合は、ただちに使用を中止し、本体から電池を抜く。ショートによる感電や火災の原因になります。お買い上げ販売店に点検・修理を依頼してください。
-  **禁止** 本体に物を乗せたまま移動しない。事故やけがのおそれがあります。
-  **禁止** 本体カバーは取り外さない。本体カバーを無理に引っ張ったり、刃物やとがった物で突き刺したりしない。感電・ショート・発火の原因になったり、事故やけがのおそれがあります。
-  **禁止** 本体や操作部に重いものを落としたり、強い衝撃を与えたりしない。また長時間重いものを載せたりしない。感電やショート、事故や故障、けがの原因になります。
-  **必ず守る** 突起物のない平らで滑りにくい場所で使用する。事故や故障の原因になります。またけがのおそれがあります。
-  **禁止** 上下を逆さにして使用しない。事故やけが、故障の原因になります。
-  **水濡れ禁止** 本製品に水や他の液体をかけたり、浸したりしない。感電や故障の原因になります。
-  **ぬれ手禁止** 身体がぬれた状態で使用しない。感電や故障のおそれがあります。
-  **禁止** 本製品は一般家庭用なので、業務用として使用しない。
-  **禁止** 同時に 2 人以上で使用しない。事故やけがのおそれがあります。
-  **禁止** 直射日光の当たるところでは使用しない。変形・変色・変質のおそれがあります。
-  **水場禁止** 浴室などの水のかかりやすい場所や湿気の多い場所での使用・保管はしない。感電や故障の原因になります。
-  **禁止** 可燃物やストーブなど火気の近くで使用したり、たばこを吸いながら使用しない。また電気こたつの中など暖房器具との併用はしない。火災や事故、故障の原因になります。
-  **禁止** お手入れにはベンジン・シンナー・アルコール・アルカリ性洗剤・漂白剤などは使用しない。変形・変色・変質のおそれがあります。
-  **必ず守る** 電池ケースのホコリなどは定期的にとる。ホコリなどがたまると湿気などで絶縁不良になり、火災の原因になります。定期的に電池ケースから電池を抜き、乾いた布で拭いてください。
-  **必ず守る** お手入れの際は、必ず電池ケースから電池を取り外す。守らないと、感電やけがのおそれがあります。

各部のなまえとはたらき

本体

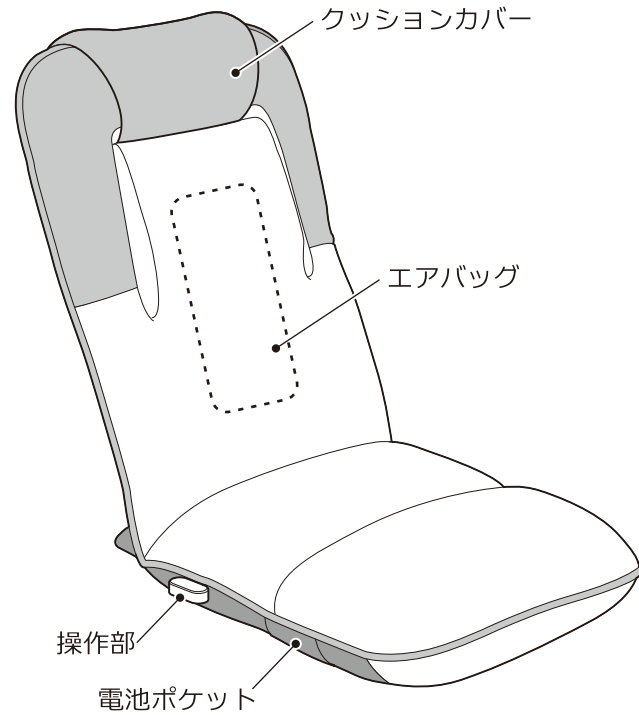

操作部



エア入ボタン

ボタンを押している間、エアバッグにエアを給気します。離すとエアが停止します。

エア抜きボタン

ボタンを押している間、エアバッグのエアを排気します。離すとエアが停止します。

長期間使用しないときは

※エアを完全に抜いてから保管してください。

- 本体から乾電池を取り外してください。
乾電池を取り外すことで放電による乾電池の消耗、液漏れ、サビなどを防ぐことができます。
- 使用後は本体や電池ケースに付着しているホコリや汚れを乾いた布などできれいに拭き取ってから保管してください。
- カバーなどをかけてホコリがつかないようにしてください。
- 高温・多湿・直射日光の当たるところ、ホコリの多いところには保管しないでください。

長年ご使用の「エアポール座椅子」の点検を！

こんな症状はありませんか？



愛情点検

- ・ 電池ケースや乾電池が異常に熱い
- ・ 本体や電池ケース、操作部に深い傷や変形がある
- ・ 焦げ臭いにおいがする
- ・ 時々動作しないことがある
- ・ その他異常や故障がある

ご使用の中止

このような症状のときは、故障や事故防止のため、本体から電池を抜いて、必ず販売店に点検・修理をご相談ください。

本製品の廃棄方法について

地球環境保護のため、廃棄するときにはそのまま放置しないで、各自治体のルールに従って廃棄してください。

ご使用のまえに

1 本体を水平な場所に設置する

- ・ 周囲に障害物のない、床面が水平な場所を選び設置します。
- ・ 傷つきやすい床面または滑りやすい床面の場合は、設置場所にマットなどを敷いてください。

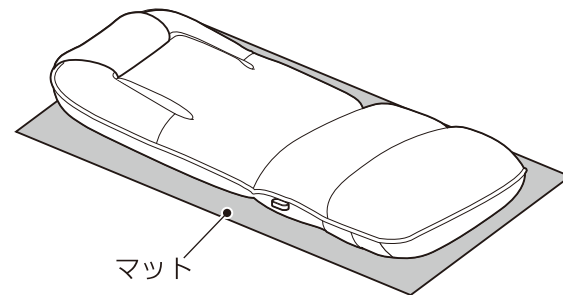

2 単三形の電池(2本)を本体に入れる

- ・ 座面にある操作部の隣に電池ポケットがあります。
- ・ 電池ポケットを開けます。
- ・ 電池の⊕⊖を間違えないようにしてセットします。
- ・ 乾電池、充電電池のどちらでも使用できます。

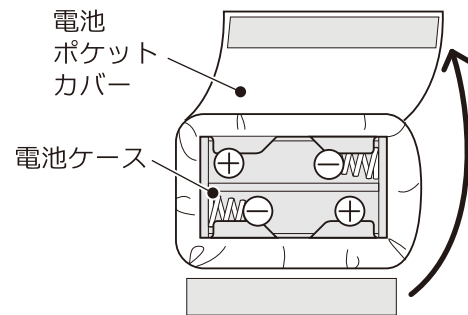

3 本体の布カバーが破れていないか確認する

破れた状態で使用すると感電やけがのおそれがあります。どんなに小さな破れでも、直ちに使用を中止し、修理を依頼してください。

お手入れについて

取扱い表示について

クッションカバーに付いているタグに表示されている取扱い表示記号は、平成 28 年 12 月 1 日より新しい取扱い表示記号になっています。

クッションカバーお手入れ

- 1 頭のリクライニングを倒す。
右図のように頭のリクライニングを倒してください。

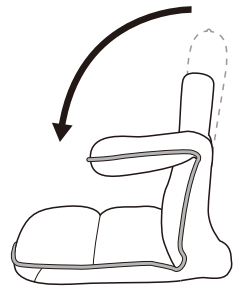

- 2 クッションカバーのファスナーを開け、本体から取り外す。

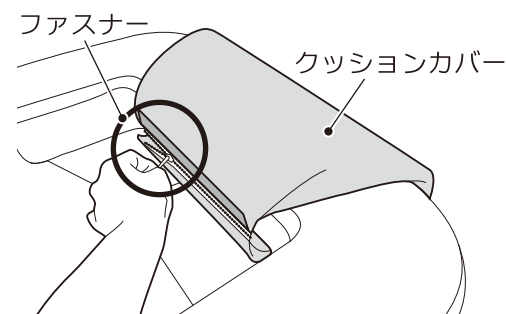

- 3 クッションカバーからクッションを取り出す

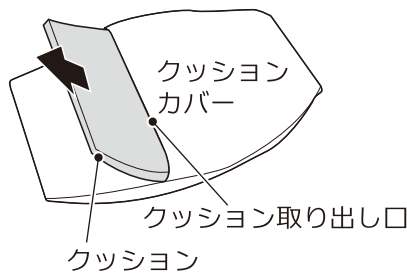

- 4 カバーのみを洗濯する
①洗濯ネットに入れ、中性洗剤を使って洗い、脱水する
②陰干しで十分に乾燥させる。

- 5 取り外しと逆の手順でクッションカバーを本体に取り付ける。

※クッション取り出し口を内側にして取り付けてください。
※頭リクライニングを倒した状態で、ファスナー隠し布が上に来るように取り付ける。

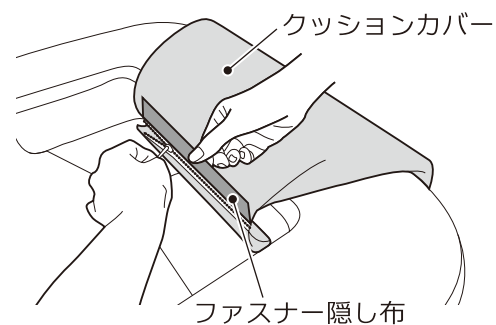

本体のお手入れ

※本体カバーは取り外しできません。
※本体内部に水などが入らないようにご注意ください。
※本体から乾電池を取り外して作業してください。

- ①本体、操作部、電池ケースの汚れは乾いた柔らかい布でふき取ってください。
- ②汚れがひどい場合は、水または中性洗剤をしみこませた布をよく絞ってふきとり、柔らかい布でからぶきしてください。
- ③自然乾燥させ、よく乾かしてください。

ご使用のまえに

- 1 背もたれの角度を調節する
背もたれは 42 段階のリクライニングが可能です。

背もたれのリクライニング仕様について

角度調節をするときにロック(固定)を解除した後、背もたれをフラットに倒すことなく、どの角度でもお好みの角度にロック(固定)することができます。

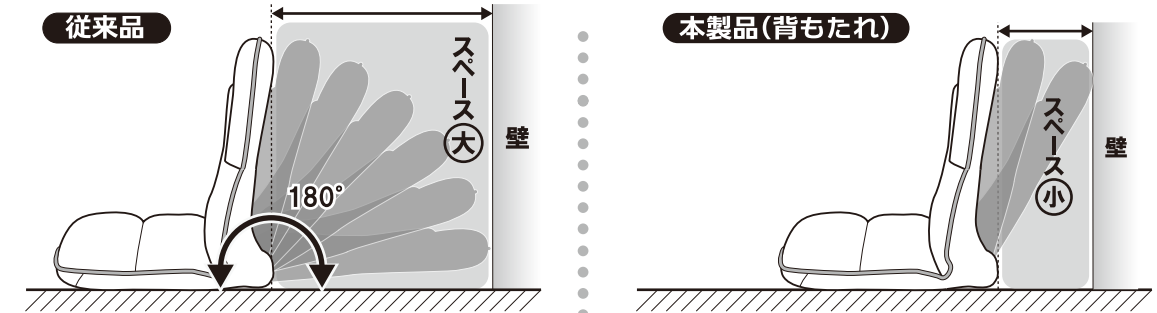

- 2 頭部の角度を調節する
頭部のリクライニングは 6 段階のリクライニングが可能です。

下図のように頭の部分を矢印のように引くと、カチッと音がして①～⑥の位置で止まります。

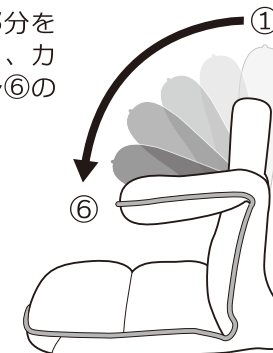

下図のように頭の部分を⑥の位置より倒してロックをはずし、カチッと音がするまで戻します。

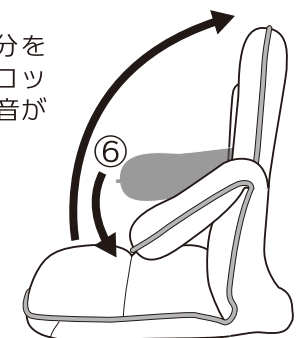

注意 リクライニングをする時は必ず周囲に人やペット、障害物がないことを確認する
確認しないと、事故やけがのおそれがあります

使いかた

座椅子として使用する

■ 頭部と背もたれをリクライニングして色々な使いかたができます。

頭を支える



腰を支える



寝姿勢

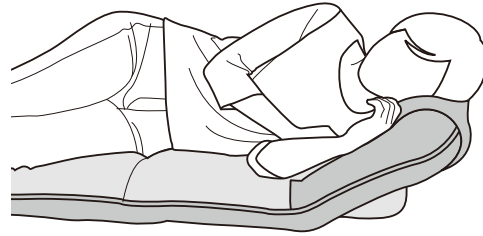

ストレッチ座椅子として使用する

1 初めの方・筋力に自信のない方
座面に深く座り、背筋をのばす

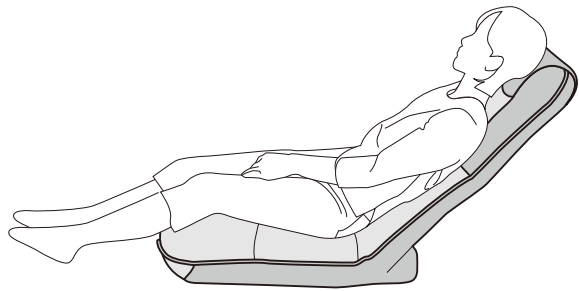

ストレッチに慣れている方
座椅子をフラットにして、仰向けに寝る

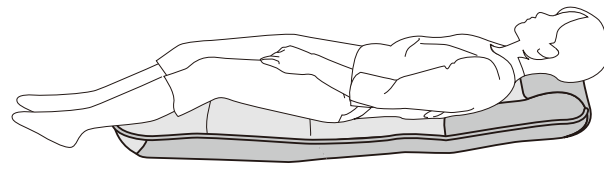

ストレッチするときは、頭部のリクライニングはできるだけフラットな状態でご使用ください。

△注意 浅い角度でリクライニングした状態で座らない
重心が後方へかかり、床などに後頭部を強打するおそれがあります

本製品でシーソーのように体重を移動させて遊ばない
けがや故障の原因になります

5

使いかた

2 エアバッグにエアを入れる

「エア入／押し続ける」ボタンを押している間、エアバッグにエアを給気します。

※エアバッグの高さはゆっくり上がります。

身体に少しずつフィットするように調節していますのでご了承ください。

※エアバッグが一杯になるまでに約1分ほどかかります。

△注意 エアを入れすぎないように注意する
故障の原因になります

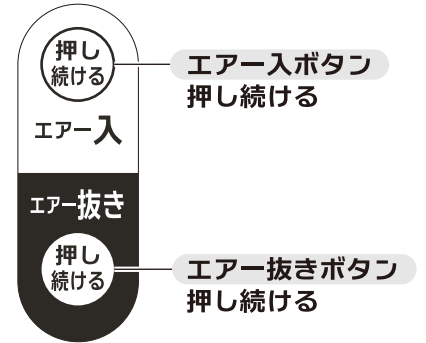

3 自分のお好みの高さに調節する

「エア抜き／押し続ける」ボタンを押している間、エアバッグのエアを排気します。

※背もたれが起きている状態だと、エアが抜けるのに少し時間がかかる場合があります。

△注意 時間が経つと徐々にエアバッグからエアが抜けていきます
長い時間ご使用の際は、その都度エアを入れて自分のお好みの高さに調節してください

4 使い終わったら、全てのエアを抜く

「エア抜き／押し続ける」ボタンを押している間、エアバッグのエアを排気します。

5 ご使用後は、座面や床に手をつけて、ゆっくり体を起こす

慣れない姿勢が続くため、急に起き上がると立ちくらみや腰痛を感じるおそれがあります。

6