







ヘキサゴンタープ 取り扱い説明書 使用上の注意および禁止事項

この度は、本製品をお買い上げ頂き誠にありがとうございます。正しくお使いいただくため、御使用前に必ず本書をお読みください。また、レジャー、キャンプ先での不測の事態に備えて、ご出発前に必ず予行練習をしてください。尚、この取扱説明書は組み立て後も捨てず、大切に保管しておいてください。











保管・点検・お手入れ

| | |
|--|---|
|  <p>●本体のお手入れは柔らかい布などで拭いてください。著しい汚れを落とす場合は、薄めた中性洗剤を使用してください。</p> |  <p>●タープの寿命は取り扱い方法によって変わってきます。夏など紫外線の強い時期に設置したまま放置すると生地が傷み、寿命が短くなります。また、濡れたままや、湿気を帯びた状態で保管したり、バッテリー液、ジュース等の酸や腐食性の溶液、および殺虫剤、ヘアスプレー等を生地にかけると寿命は短くなります。</p> |
|--|---|

組立上の注意

| | |
|---|--|
|  <p>●組み立ては平らな所で行ってください。</p> |  <p>●大人4人での設置が基本ですが、最低でも大人2人以上で行ってください。その際は特に設置の要領にご注意ください。</p> |
|  <p>●ガイドロープはしっかりと張る様に取り付ける事で、タープへの風の抵抗を軽減してくれます。</p> |  <p>●ペグは設置場所の状況に応じた市販の物を購入して使って頂く事をおすすめします。</p> |

注意 この警告を無視して誤った使い方をすると、人が傷害を負う事故、および物的傷害の発生が想定される内容を表しています。



| | |
|---|--|
|  <p>●ご使用前に必ず家で一度、試し張りをして付属品の不足、縫製不良がないかチェックしてください。</p> |  <p>●キャンプサイトは平地、乾いた地面、水はけの良い場所、日当たりの良い場所、風の影響の少ない場所を選んでください。</p> |
|  <p>●設置前に地面を整地し、小石などの凹凸を無くしてください。</p> |  <p>●タープの生地は簡易防水加工を施していますが、基本的には日よけ用としてお使いください。</p> |
|  <p>●このタープは一般キャンプ用に規格されています。山岳用、または常設用としてのご使用はお避けください。また、台風・集中豪雨・暴風時にはご使用を中止し安全な場所へ避難してください。</p> |  <p>●天災時の不可抗力やお客様のお取扱上の不注意、不当な修理・改造による故障、破損等は保証いたしかねます。</p> |
|  <p>●タープの近くでの焚き火などの火を扱う場合には、タープに燃え移らないよう十分注意した位置でお願いいたします。</p> |  <p>●タープの防水性は徐々に低下します。また、市販の防水スプレーなどで防水加工を施してください。縫製部分から水が侵入する場合がありますが、市販のナイロン生地の用目止め剤を使用してください。</p> |
|  <p>●ポールを投げたり、ぶつけたりして傷つけないでください。ポールの破損の原因になります。また、強風時によりタープが変形して一定箇所に負荷がかかりすぎた場合は、ポールに曲がり癖が付いたり、破損することがあります。</p> |  <p>●ご使用後のタープは日陰干すでよく乾かし、完全に乾いてから部品の数量を良く確かめて収納、保管してください。濡れた状態で放置されると、生地の色が他の部分へ色移りする事がありますのでご注意ください。</p> |
|  <p>●タープの破損を発見したらすぐに補修してください。その際は市販のテント(タープ)用リペアキットを代用して補修してください。</p> | |

警告 この警告を無視して誤った使い方をすると、人が死亡、または、重傷を負う事故が想定される内容を表しています。





風が強い日の使用は危険ですので、絶対にしないでください。

●本製品は日よけなどを目的とした商品であり、雨よけではありません。雨などが降ってきた場合のご使用も絶対にしないでください。



| | |
|--|---|
|  <p>●タープの上に乗ったり、ぶら下がったりしないでください。落ちると危険です。</p> | <p>Check! ●使用時は組み立て完了後、安全を確かめてからご使用ください。</p> |
|  <p>●タープ内での火器の使用は危険ですので絶対に使用しないでください。</p> | <h2>火気厳禁</h2> |

お手入れの方法

当商品は耐久性には万全を期していますが、お客様のお手入れによって道具の寿命は変わってきます。また、大きなキャンプ道具は家でメンテナンスするよりも現地の方が、やり易い場合があります。基本的な以下のお手入れを行ってください。

| | |
|--|---|
|  <p>1) ポールに泥や、海辺の塩分を含んだ砂や土がついたままになっているとサビの原因になります。ブラシなどでキレイに磨き落としてください。</p> | <p>Check! 2) ポールは設置中、常に大きな力を受けています。ポールを磨く際、曲がりや疲労した箇所がないかチェックしてください。</p> |
|  <p>3) 防水スプレーは、タープのメンテナンスには欠かせないものですが、有害な成分が含まれているので使用時は必ず風通しの良い屋外で行ってください。</p> | |

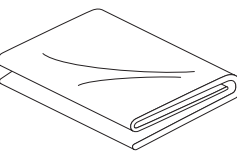
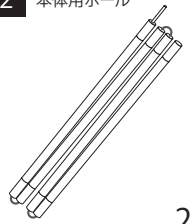
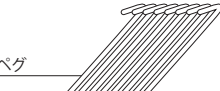
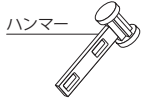
部品明細 ■まず、シートなどすべての部品を取り出し部品がすべて揃っていることを確認してください。

| | | |
|---|--|---|
| <p>1 本体シート</p>  | <p>2 本体用ポール</p>  | <p>3 付属品</p> <div style="display: flex; justify-content: space-around;"> <div> <p>ペグ 8</p>  </div> <div> <p>ハンマー 1</p>  </div> </div> <div style="display: flex; justify-content: space-around; margin-top: 10px;"> <div> <p>ガイドロープ 長×4 短×4</p>  </div> <div> <p>キャリアバッグ 1</p>  </div> </div> |
|---|--|---|

※付属品は、設置場所の状況に応じて市販の物を購入して使って頂く事をおすすめします。

完成イメージ図

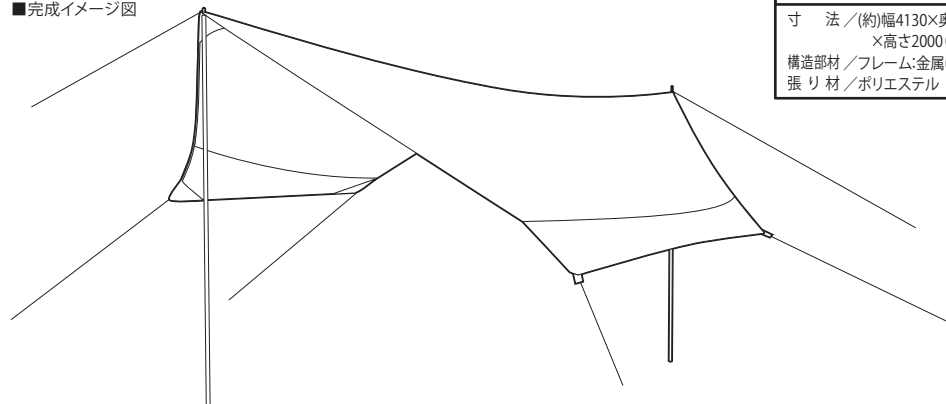

| 品質表示 | |
|------|--------------------------------|
| 寸法 | (約)幅4130×奥行4300 ×高さ2000(mm) |
| 構造部材 | フレーム:金属(スチール) |
| 張り材 | ポリエステル |

組み立て方

1 本体の位置決め

設置場所を決め、本体シートを広げた後、6か所のスリーブにペグで仮止めします。

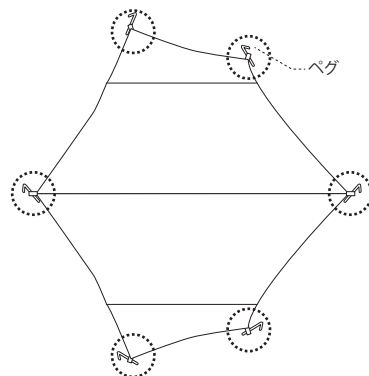
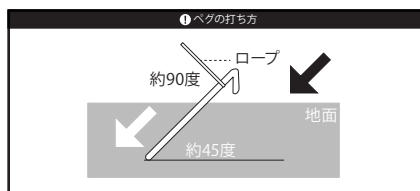

2 ガイドロープの取り付け

4か所のスリーブにガイドロープ(短)を取り付け、少し余裕をもってペグで仮止めします。次に、ハトメ付近の2か所のスリーブにガイドロープ(長)を2本ずつ取り付け、ペグで仮止めします。

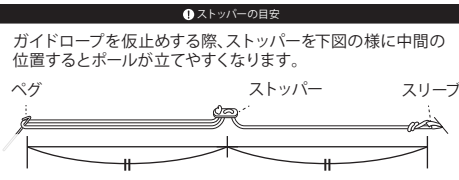

上から見た図

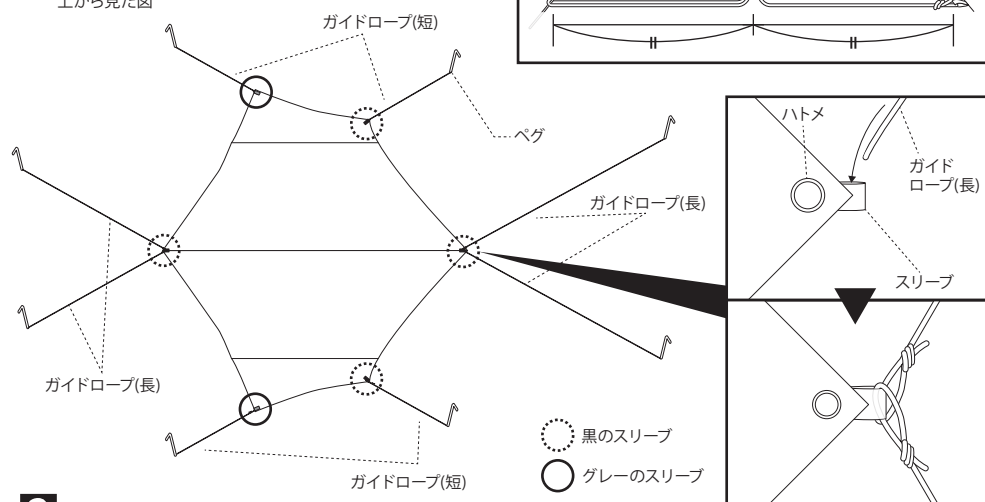

3 本体の立ち上げ

ハトメ部分にボールの先端を差し込み、図のように持ち上げてボールを垂直に立ち上げます。仮止めしていたガイドロープ(長)を調整して、固定してください。反対側のボールも同じように立ち上げます。

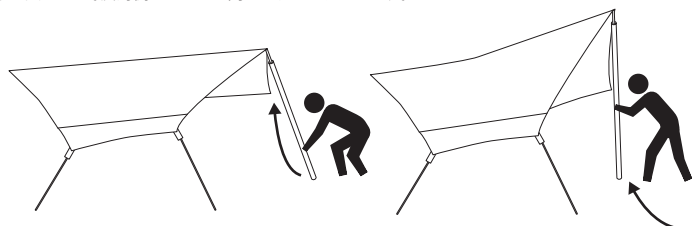
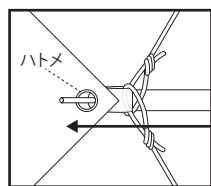

4 本体の調整

ガイドロープの取付は下図の様に調整して固定してください。

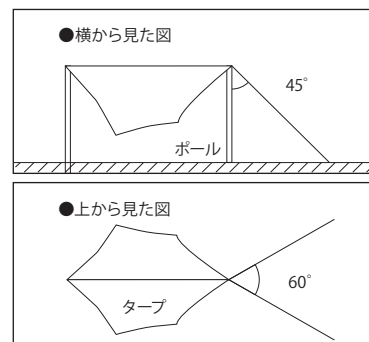

ガイドロープの調節

ロープを張るとき、ストッパーの端のロープを上図のようにペグに引っかけます。次に張るときはストッパーを上げるとロープが張ってきます。

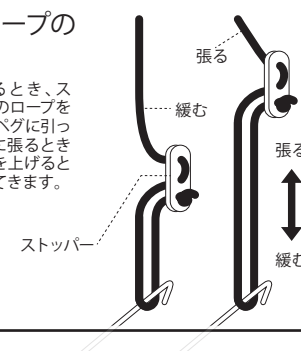

固い地面で無理な打ち込みをすると変型や破損する場合があります。その必要がある際は、固い地面にも耐える市販のペグの購入をお勧めします。

収納参考例

下図の様に最終的に横幅がキャリーバックの長さに収まる様に調整しながら収納してください。

本体シートのたたみ方

1 キャリーバックの幅に収まるよう、長方形にたたんでください。

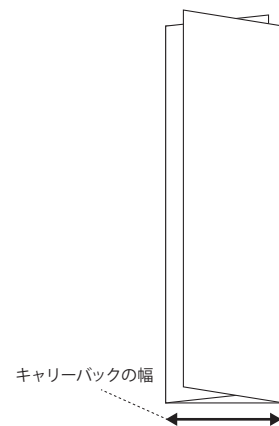

2

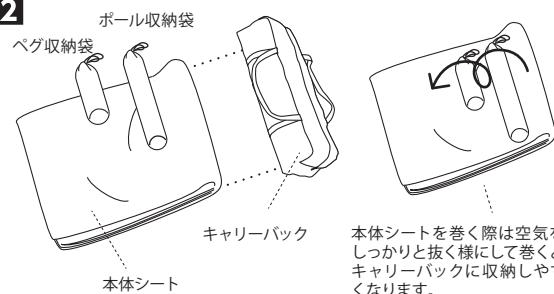

3

最後にこの状態でキャリーバックに収納してください。

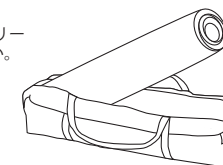

当製品につきましてご不明な点がございましたらご遠慮なく下記までご連絡ください。

YAMAZEN 発売元/株式会社 山善 キャンパーズコレクション係
お客様相談窓口フリーダイヤル [AM9:00~PM5:30土・日・祝を除く] ☎0120-069-060

※故障及びお問い合わせは、お買い求められました販売店までお申し付けください。
※本製品の仕様は改良の為、予告なく変更される事があります。

その他の商品は右記のホームページをご覧ください。

www.cc1996.jp

商品のお問い合わせはホームページ「Q&Aコーナー」からも受け付けております。