

トイレラックスリムタイプ

取扱い・組み立て説明書 CTR-S

この度は、当製品をお買い上げいただき誠にありがとうございます。使用前に、この説明書を最後までお読みのうえ正しい使い方でご愛用ください。この説明書は組み立て後も捨てずに、大切に保管しておいてください。

品質表示

- 外形寸法 (約) 幅15×奥行21×高さ120.5(cm)
- 構造部材 プリント化粧化粧パーティクルボード、
プリント化粧化粧繊維板

MADE IN INDONESIA

【完成図】

組み立ての際、参考にしてください。

- 下記の耐荷重の範囲内で使用ください。
天板:2kg 可動棚:2kg 底板:2kg
- 高温多湿でない室内で、床が水平な場所に設置してください。
- 本製品は一般家庭用です。

部品明細

■組み立てる前に部品が揃っている事をご確認ください。

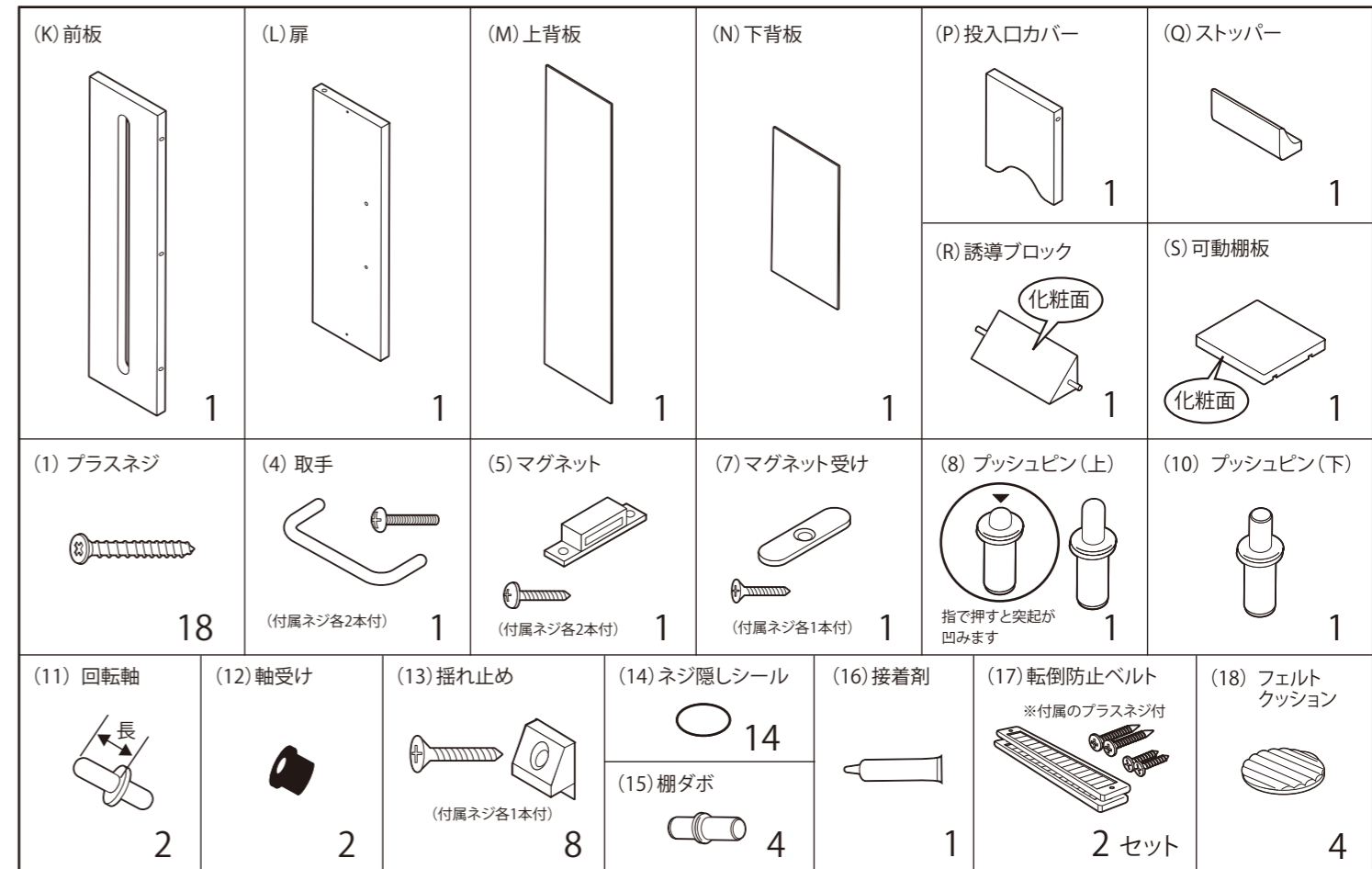
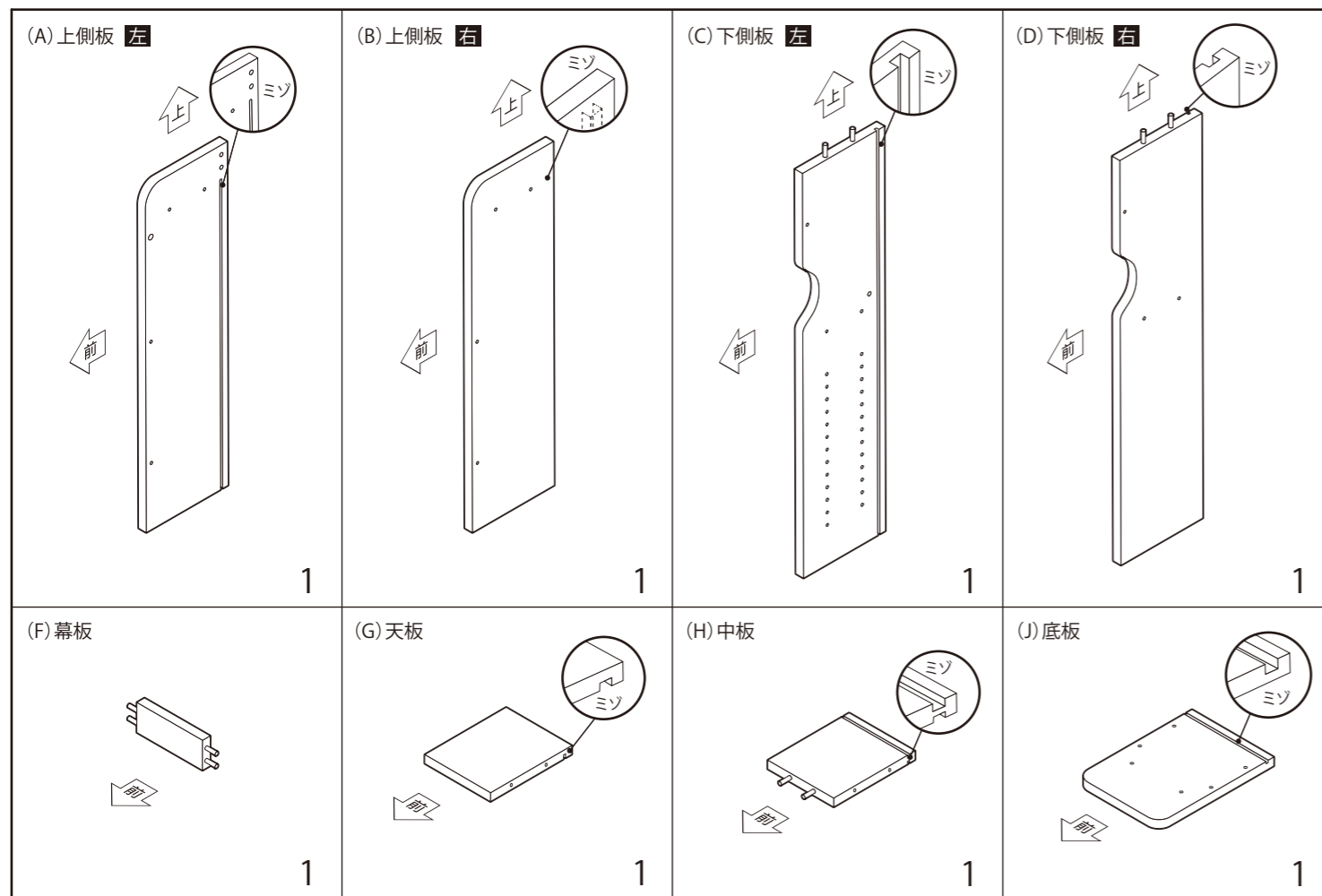

組み立て順序

■電動ドライバーはご使用にならないでください。

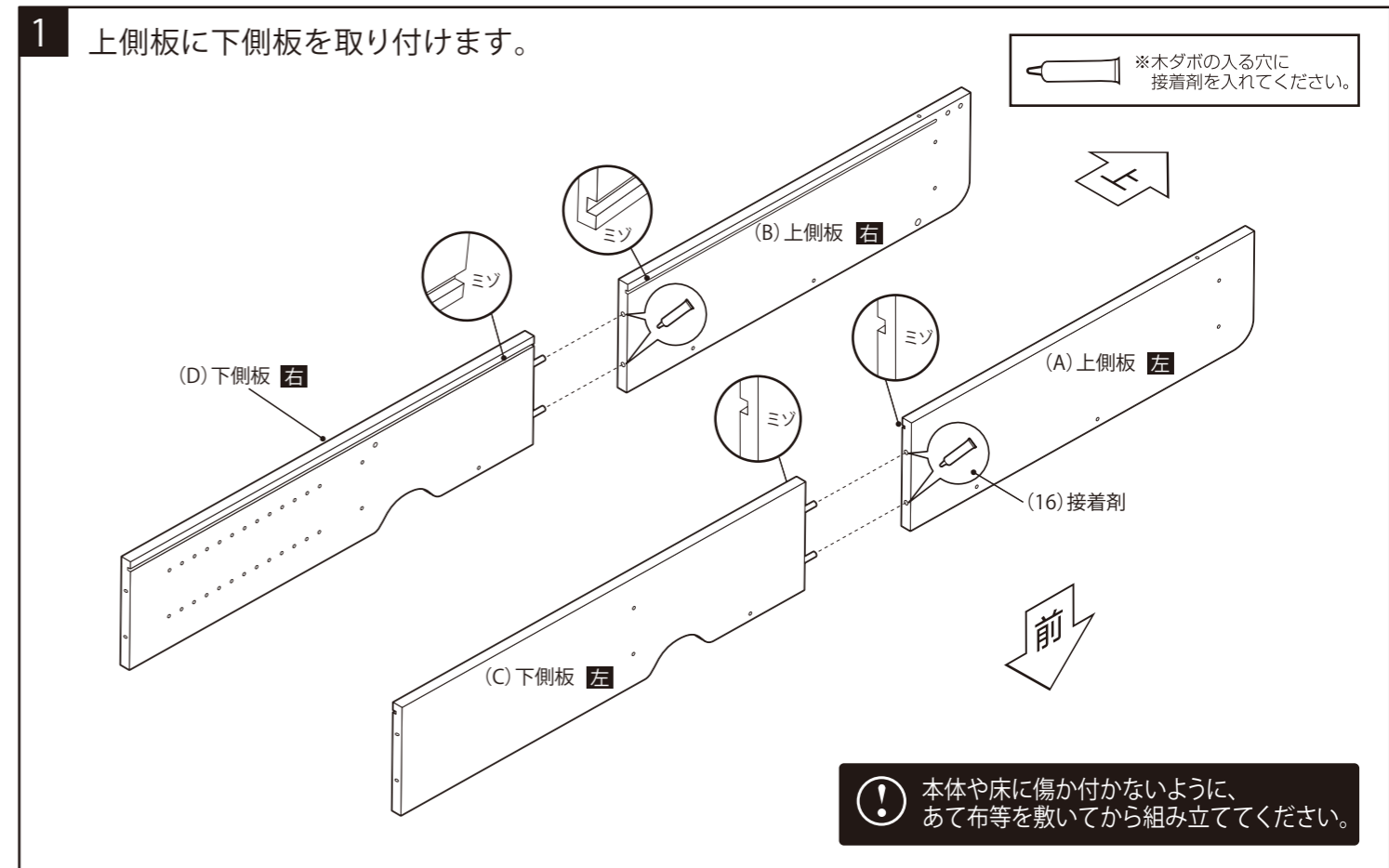

組み立て順序

■電動ドライバーはご使用にならないでください。

2 裏返した中板にストッパーとマグネットを取り付けます。

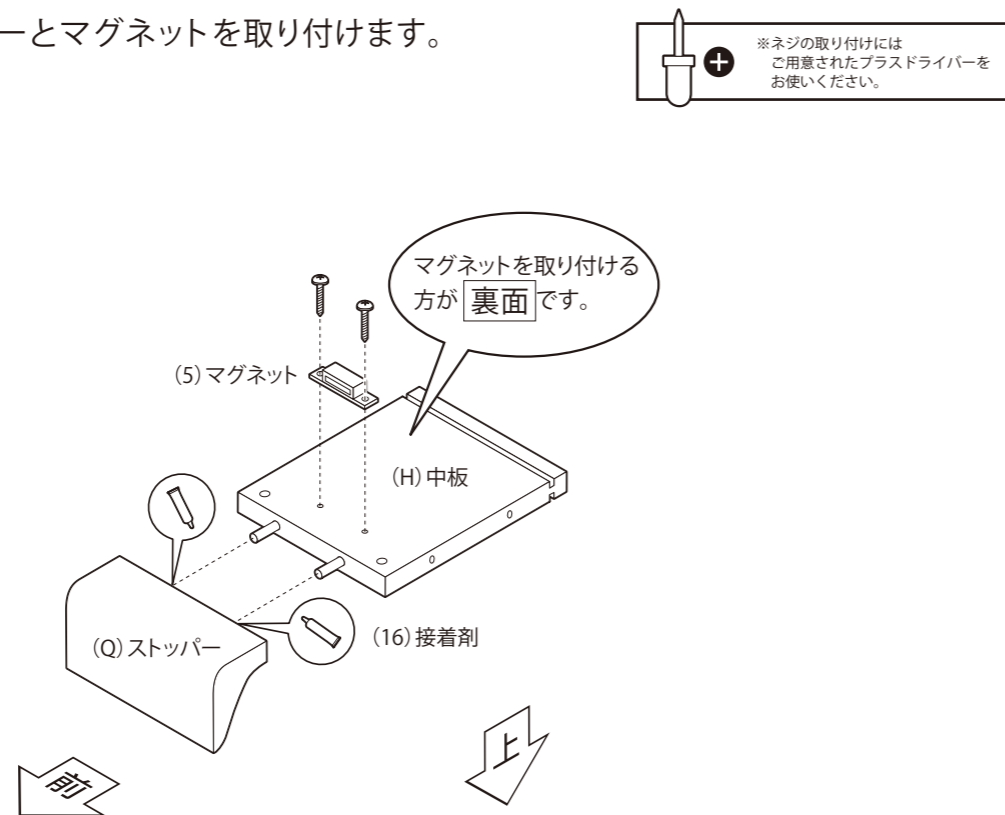

4 投入口カバーに回転軸と軸受けを取り付けます。

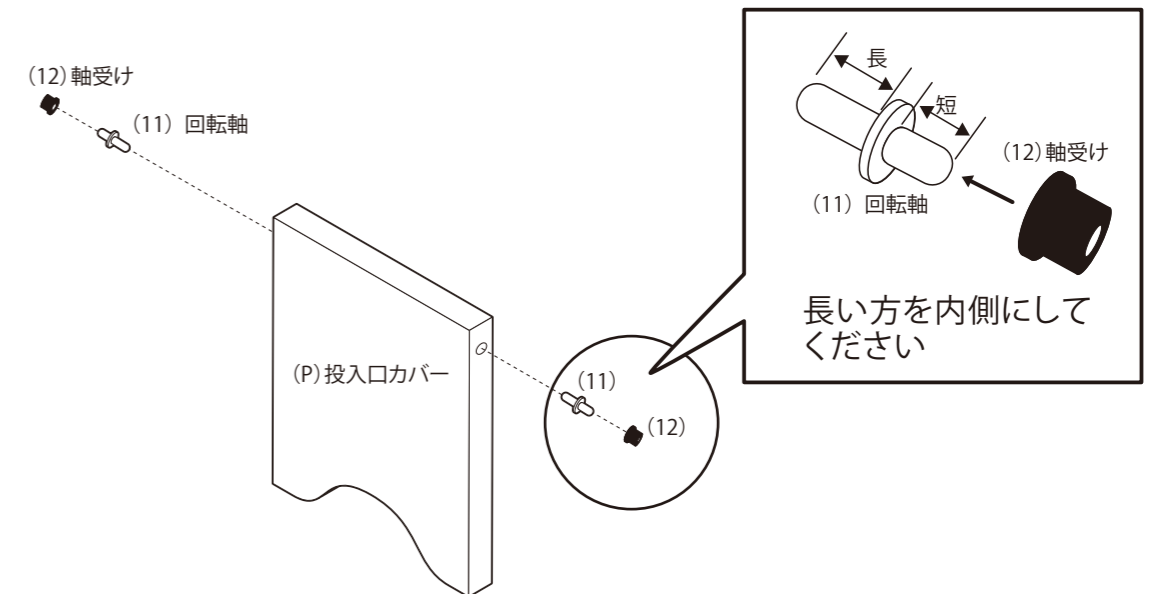

3 1で組み立てた側板左に2で組み立てた中板と幕板・前板・誘導ブロックを取り付けます。

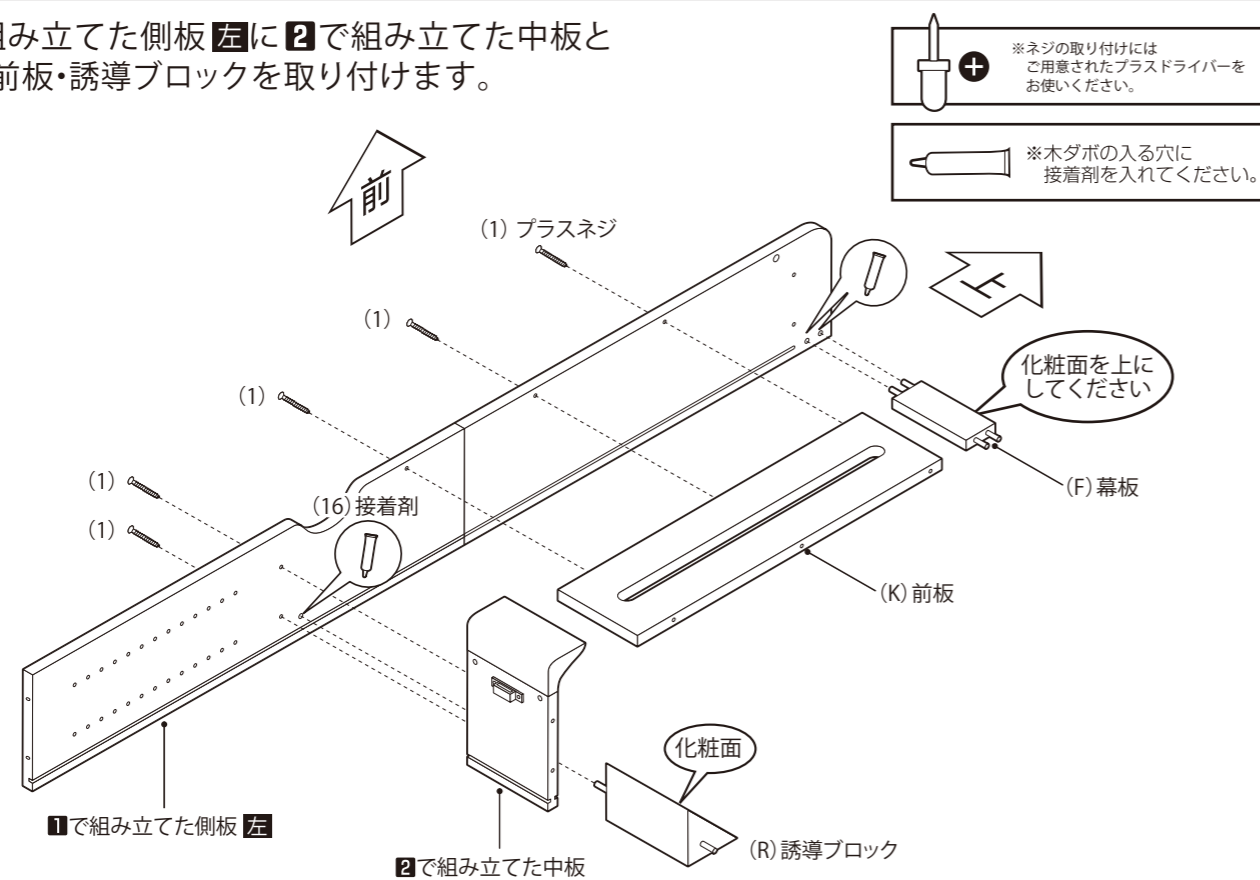

5 3で組み立てた本体に天板と4で組み立てた投入口カバーを取り付けます。

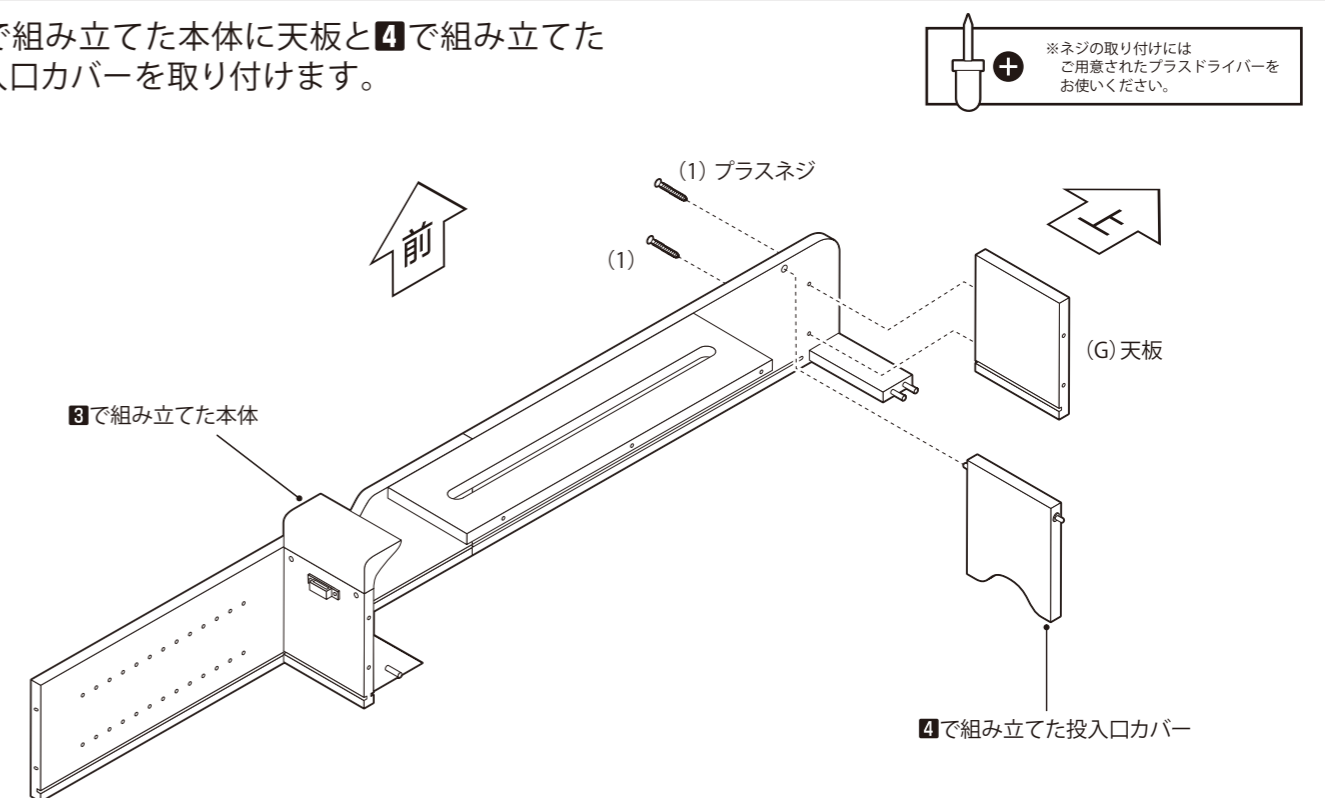

組み立て順序

■電動ドライバーはご使用にならないでください。

6 5で組み立てた本体に背板を取り付けます。

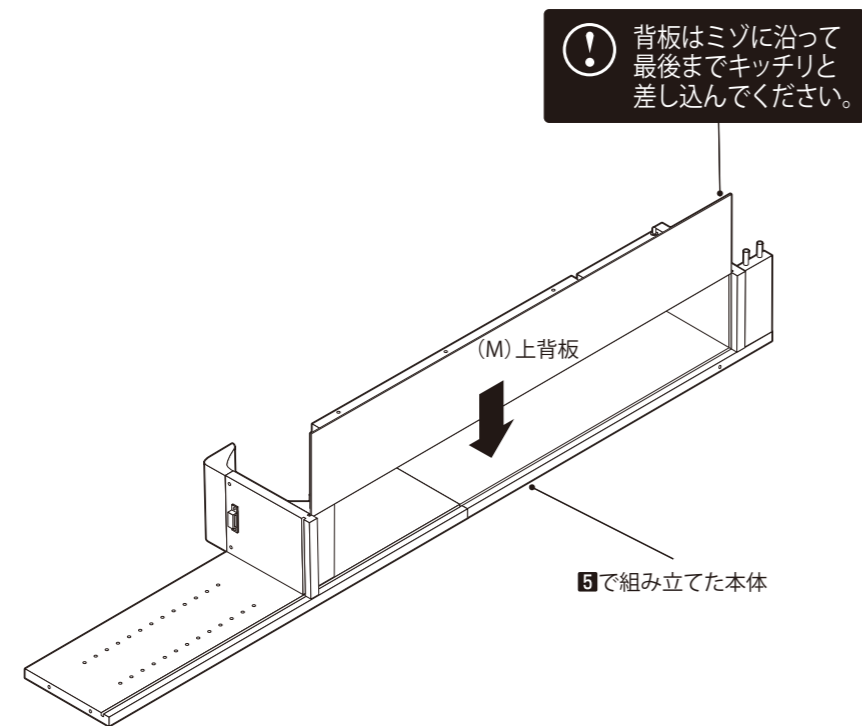

8 7で組み立てた本体に下背板を取り付けます。

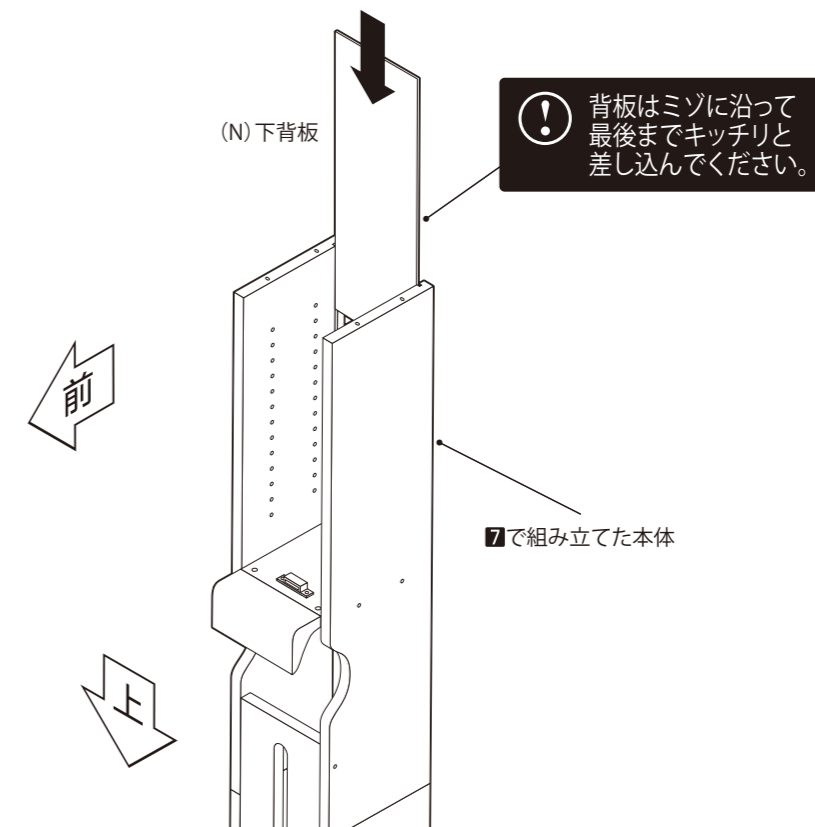

7 6で組み立てた本体に1で組み立てた側板右を取り付けます。

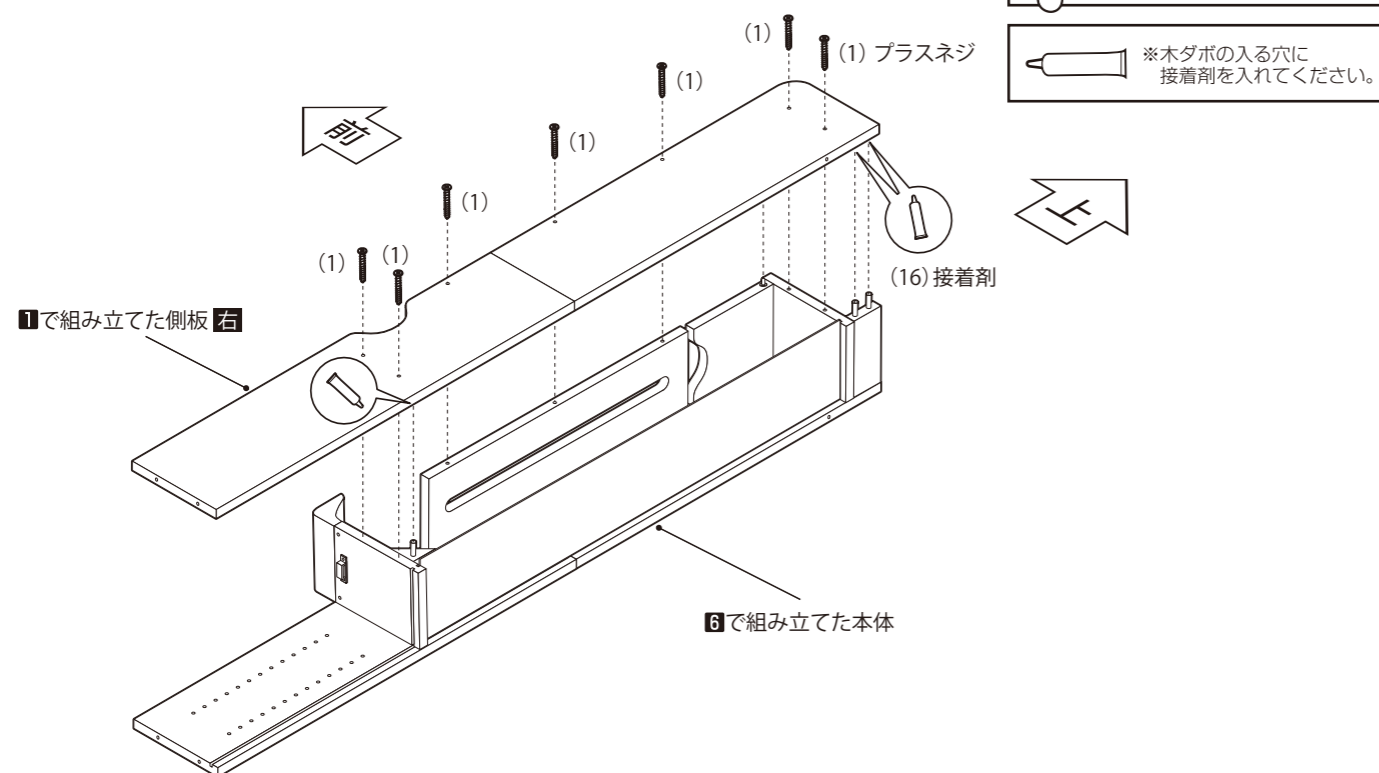

9 8で組み立てた本体に底板を取り付けます。取り付けした底板にフェルトクッションを貼り付けます。

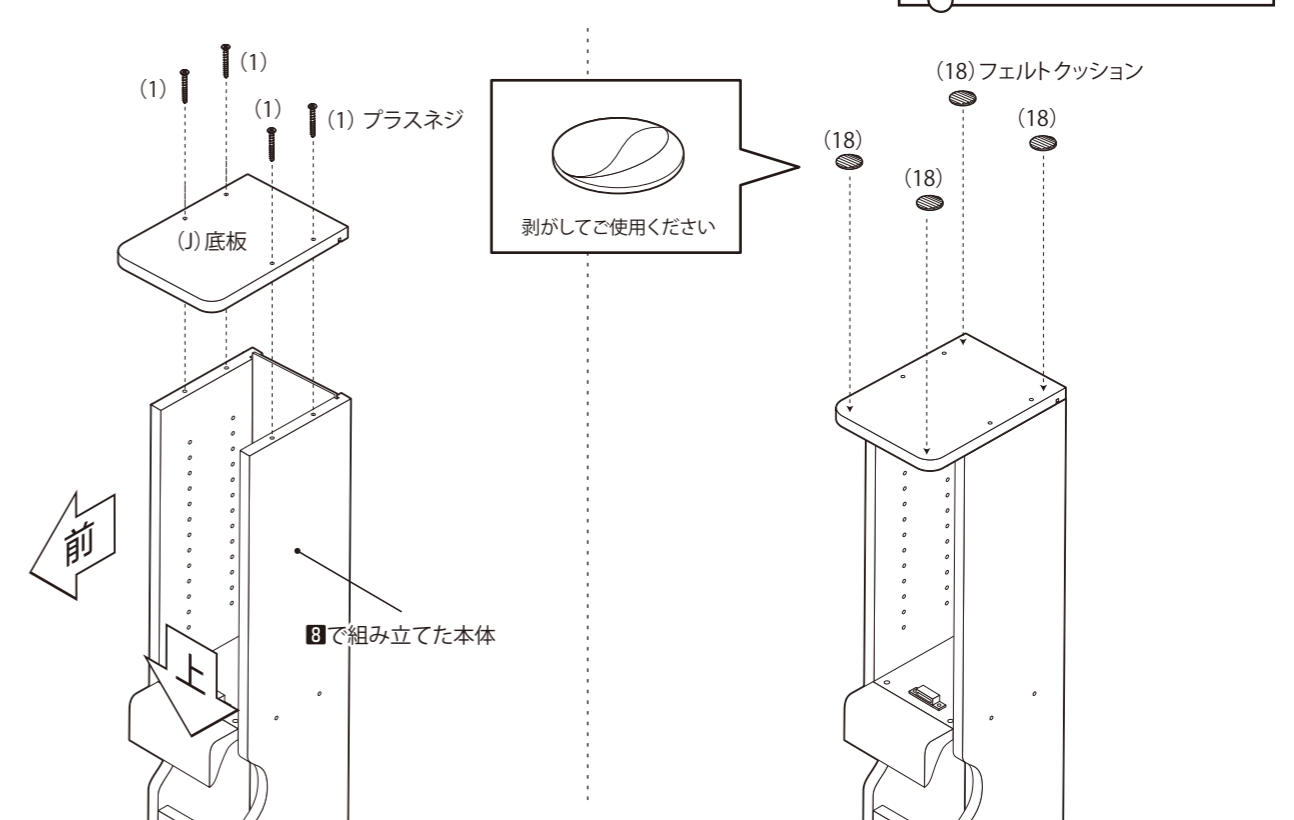

組み立て順序

■電動ドライバーはご使用にならないでください。

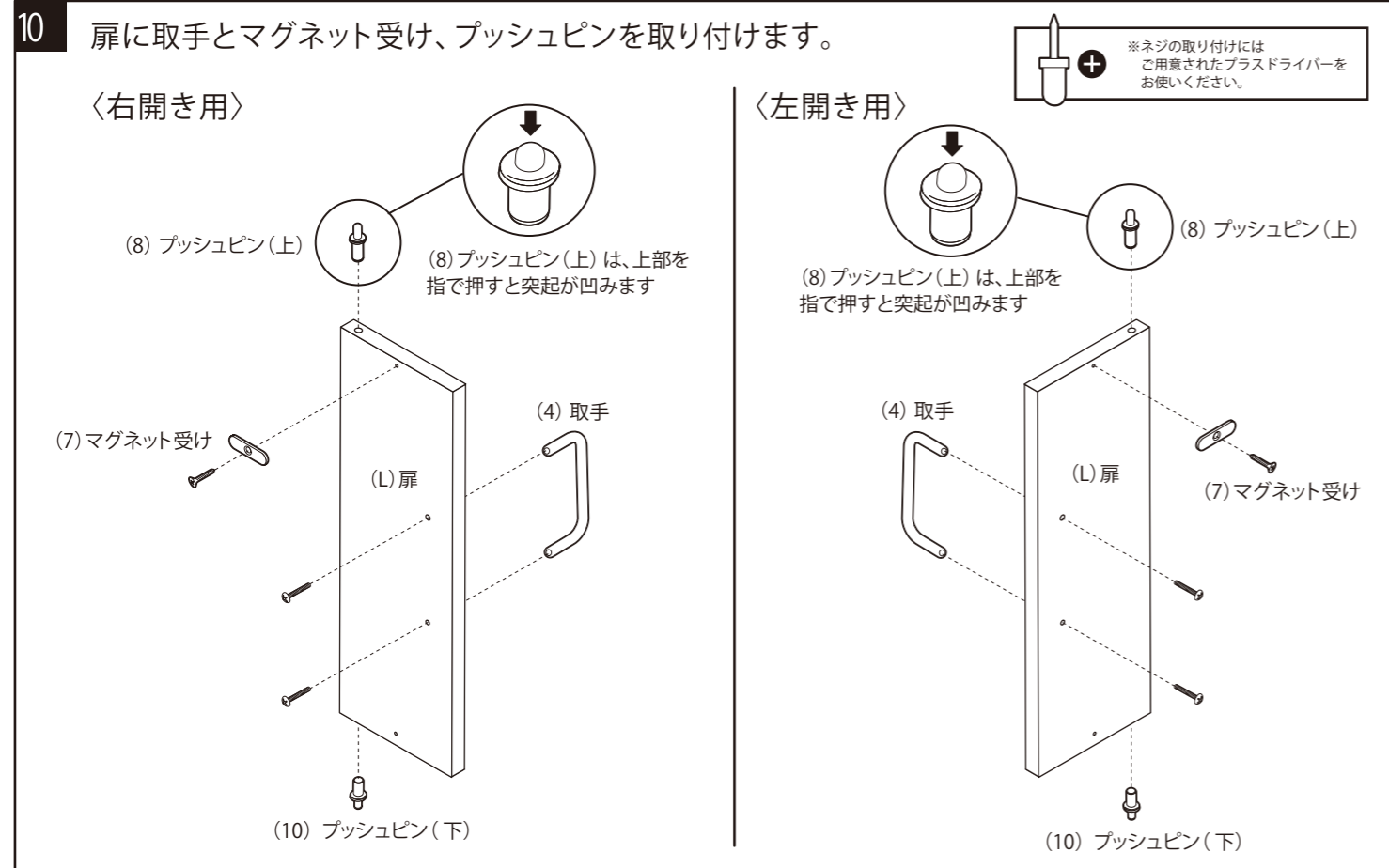

12 本体の扉がスムーズに開くか確認してください。

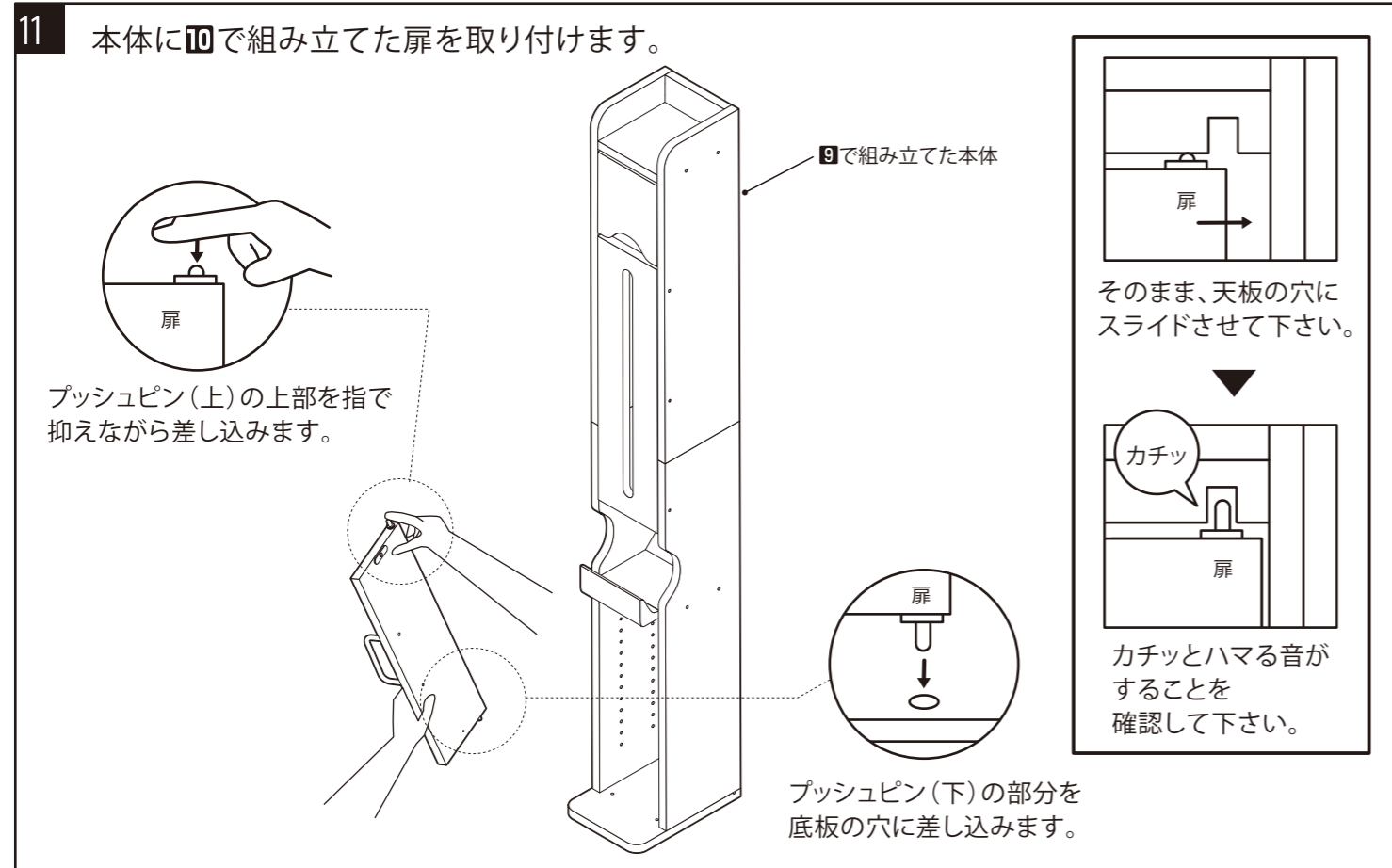
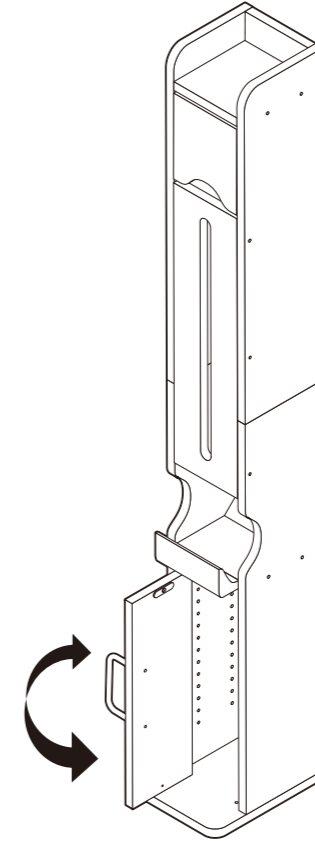

13 本体に棚ダボを取り付けます。

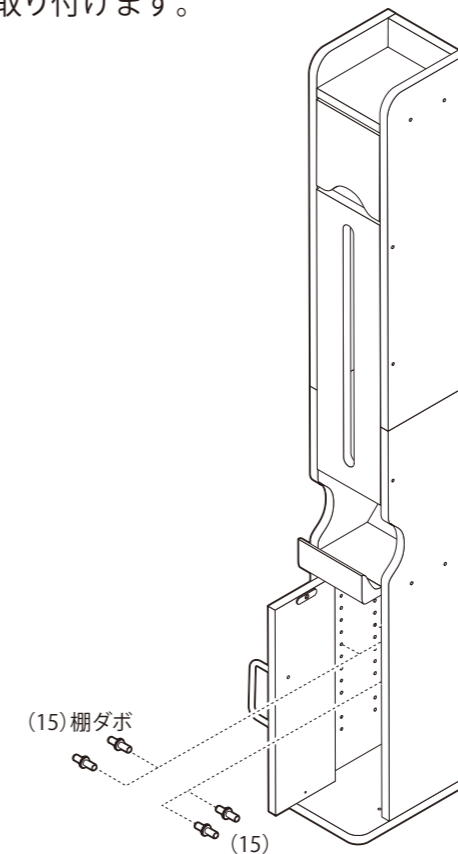

組み立て順序

■電動ドライバーはご使用にならないでください。

14 本体に可動棚板を取り付けます。

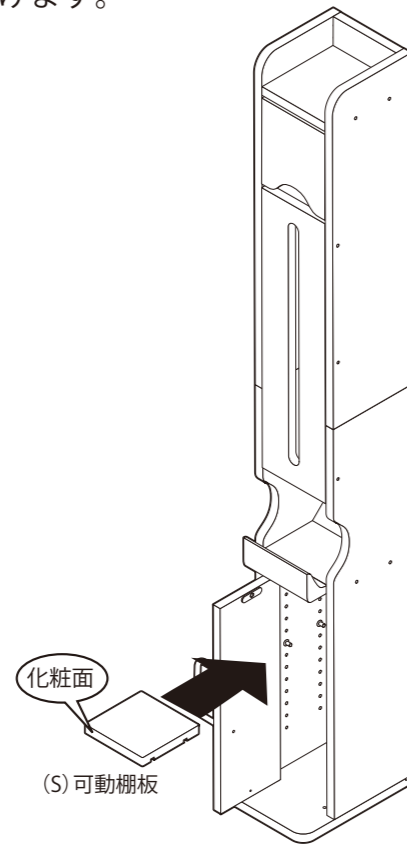

16 本体にネジ隠しシール(14箇所)を取り付けます。

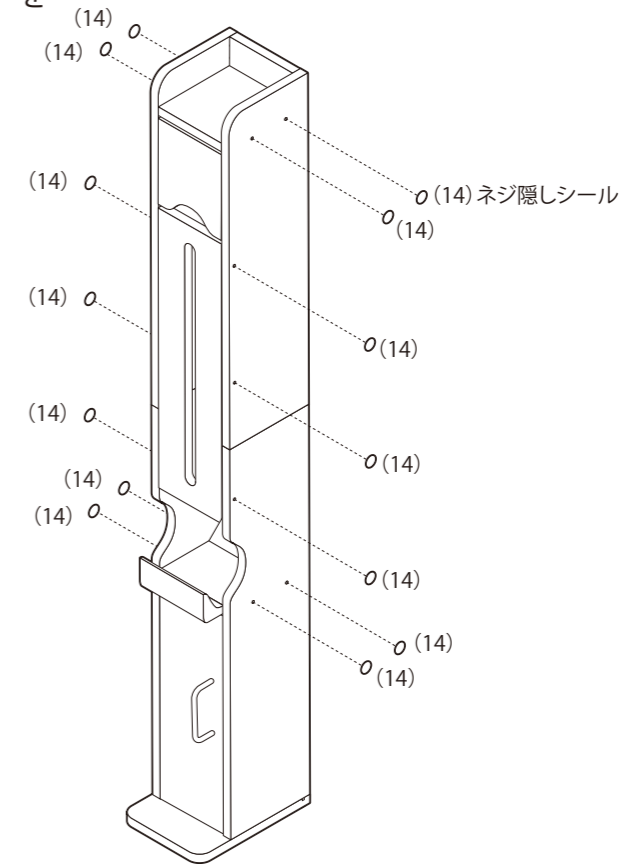

15 本体に揺れ止めを取り付けます。

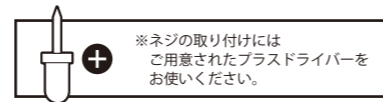
丸印の箇所に
取り付けてください
(8箇所)

(13) 揺れ止め

〈揺れ止めの取り付け方〉

揺れどめは比較的差し込みやすい所にしっかりと
差し込み、揺れ止め用ネジを斜めにして固定してください。
※固くなっている所には無理にねじ込まないでください。

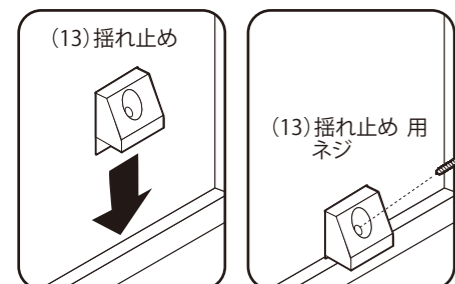

17 最後に各部に緩みがないことを確認して完成です。

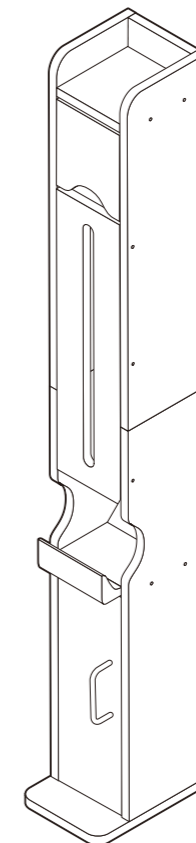

転倒防止セット(ベルト・ネジ)の取り付け方法

取り付けの際は、必ず下記の取り付け方法に従って商品を固定させてください。

- 転倒防止ベルト 2枚
- 付属ネジ[長] 2本
- 付属ネジ[短] 2本

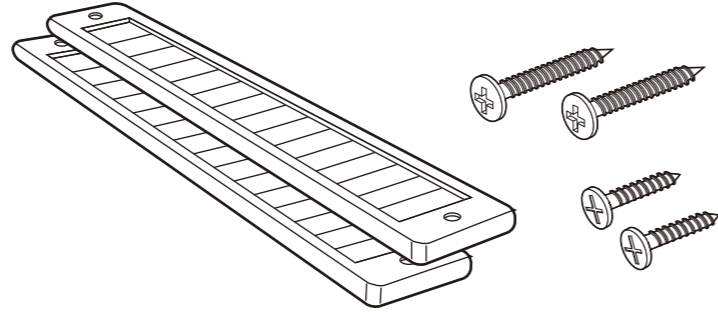

- ① 組み立てた家具本体の各部にゆみがないことを確認してください。図のように本体の裏側の両端に転倒防止ベルトを本体後ろ側より付属のネジ[短]で取り付けてください。
- ② 取り付けした転倒防止ベルトの上部を付属のネジ[長]で壁に取り付けてください。

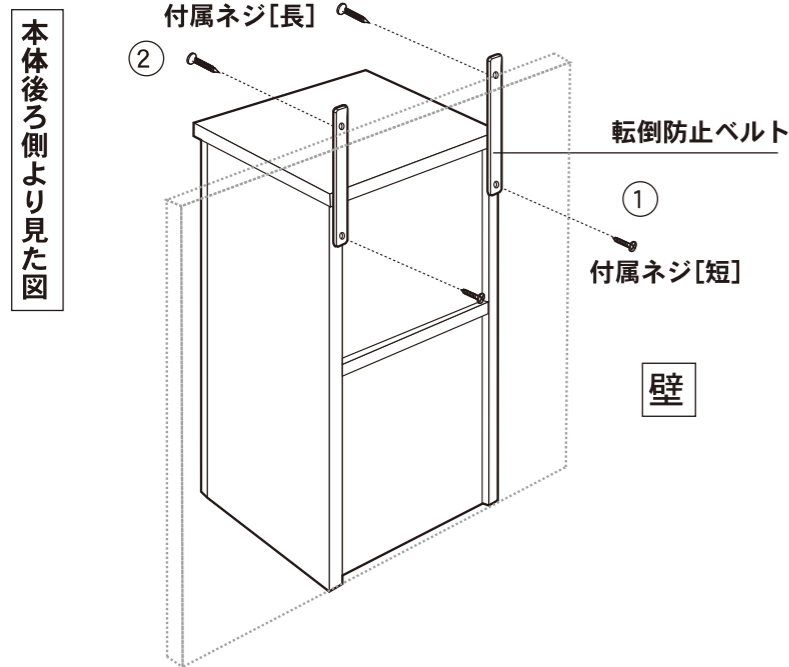

柱・鴨居等のしっかりした木部に付属のネジを使って締め付けてください。家具・壁へは、必ず芯材のある所に取り付けてください。
※鉄筋構造などこの取り付けにあてはまらない場合がございますので、居住している壁面の構造をご確認ください。

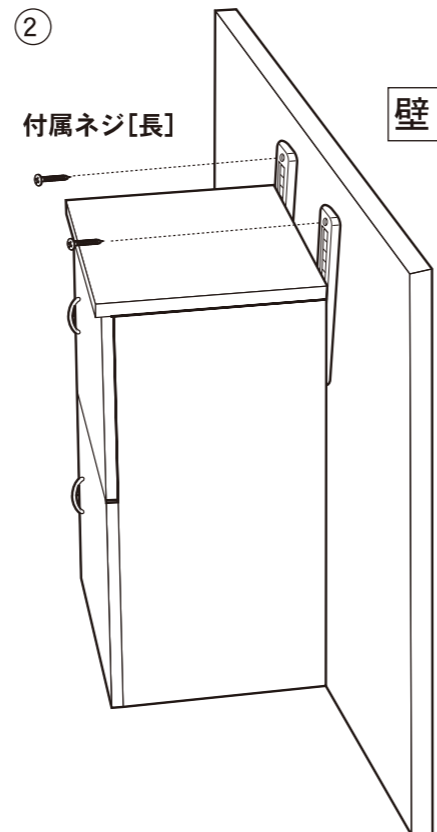
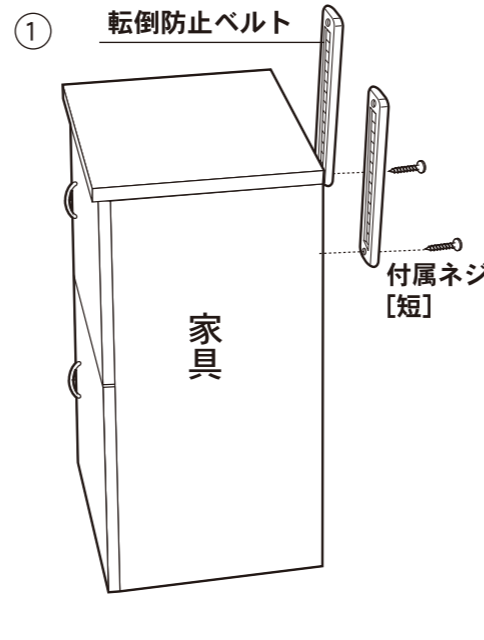
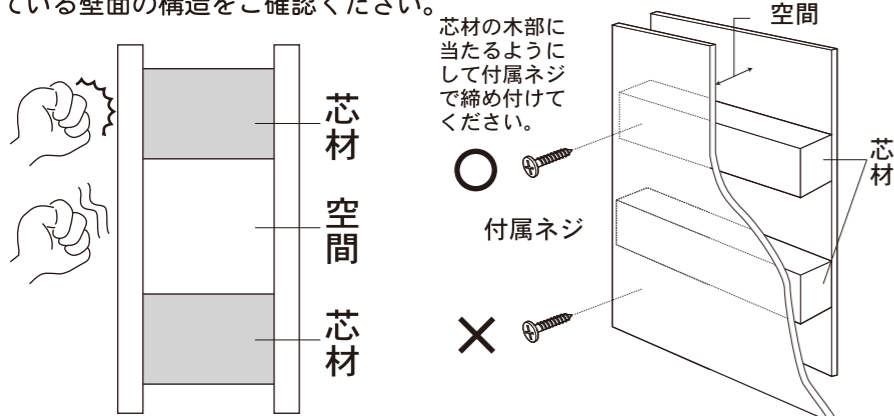

危険



家庭用ですので業務用には使用しないでください



踏み台代わりに使用しないでください



扉や引き出しを同時にいくつも開けて使用しないでください

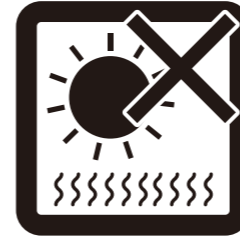

直射日光や高温多湿な場所に設置しないでください

注意



開梱の際は換気に十分注意してください



回転部や可動部の指はさみ等に注意してください

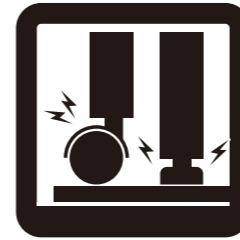

床の材質によっては接地面が傷ついたり、変色することがあります。敷物などで床面を保護することをおすすめします。



水気のあるものをこぼしたらすぐに拭き取ってください

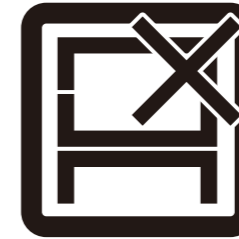

本来の用途以外の使い方はしないでください



偏った荷重や過度な荷重は掛けしないでください

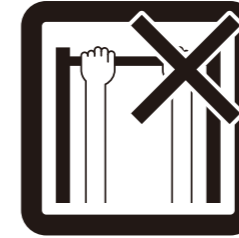

製品にぶら下がったりしないでください



ストーブ等の火気の近くには設置しないでください



各部の組み立てがきちりなされている事をご確認の上でご使用ください

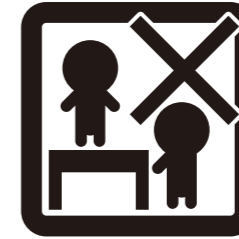

お子様が乗ったり、押したり、遊んだりしないように注意してください

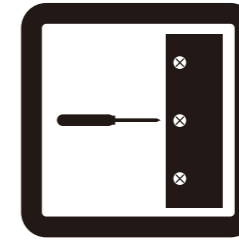

定期的にボルト・ネジ類を締め直してください

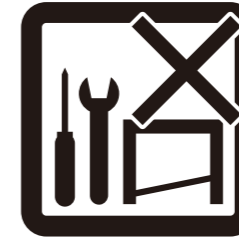

お客様のお取扱いの不注意による破損等の補償はいたしかねます

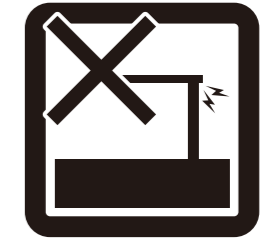

異常が生じたまま使用しないでください

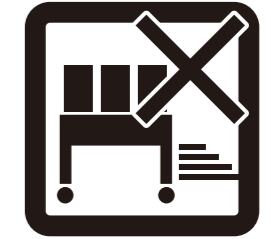

物品をのせたまま移動を行わないでください



熱い鍋やヤカン等を置かないでください



分解・改造はしないでください



ロック機能がある製品はしっかりとロックしてください



水平な場所に設置してください

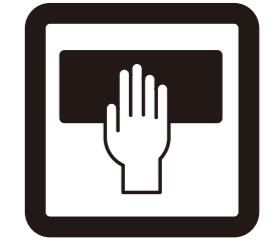

お手入れにはかたく絞ったタオル等をお使いください

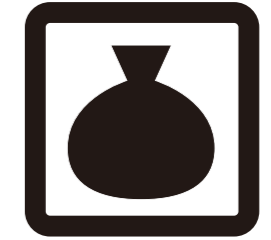

廃棄する際は居住地域の処理法に従ってください

取扱い・組み立て説明書は大切に保管してください

この度は、弊社商品をお買い上げいただき誠にありがとうございます。

1. 製品購入後すみやかに、部品・部材を確認してください。不足及び不具合があった場合は、部品・部材の発送、不具合品の交換対応させていただきます。
2. 以下に該当する場合には、1の適用はできませんので予めご了承ください。
 - (1)取扱い・組み立て説明書、製品ラベルなどの記載に反するお取り扱いによる故障または損傷。
 - (2)ご購入後の設置場所の移動やご使用中における落下・衝撃などに起因する故障または損傷。
 - (3)保管上の不備及び手入れの不備による故障または損傷。
 - (4)一般家庭以外での使用（業務用での長時間使用等）による故障または損傷。
 - (5)ご使用上の誤りあるいは不当な改造や修理に起因する故障または損傷。
 - (6)ご使用の経年による消耗品の損傷。
 - (7)火災・地震・落雷その他天変地異あるいは外部要因の異常に起因する故障または損傷。
 - (8)オークションなどの個人間売買を含む中古販売による製品。

当製品につきまして
ご不明な点がございましたら
右記までご連絡ください。

消費者窓口 フリーダイヤル

0120-069-060

■AM9:00～PM5:30 土・日・祝除く
発売元:株式会社 山善 家庭機器事業部

※故障及びお問い合わせは、お買い求められました販売店までお申し付けください。
※商品の仕様は予告なく変更する事があります。