

## マガジンディスプレイ ラック2x2

### 取扱い・組み立て説明書 CDM-2x2D

この度は、当製品をお買い上げいただき誠にありがとうございます。  
使用前に、この説明書を最後までお読みのうえ正しい使い方でご愛用ください。この説明書は組み立て後も捨てずに、大切に保管しておいてください。

#### 品質表示

- 外形寸法 (約) 幅 700×奥行 330×高さ 825(mm)  
甲板の高さ: 785mm
- 構造部材 本体/プリント紙化粧パーティクルボード  
背板/プリント紙化粧繊維板
- 甲板の表面材 プリント紙化粧パーティクルボード

MADE IN Indonesia

#### 【完成図】

組み立ての際、参考にしてください。

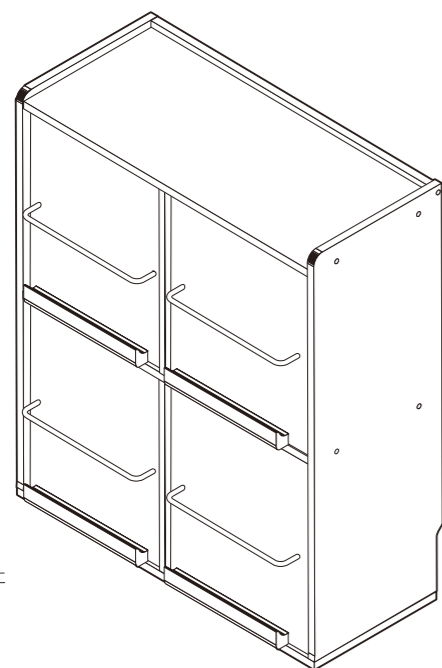

- 下記の耐荷重の範囲内でご使用ください。  
天板:10kg 棚板:10kg(1か所あたり) 可動棚:10kg(1枚当たり) マガジンディスプレイ部:1kg(1か所あたり)  
全体耐荷重:94kg
- 本製品は一般家庭用の収納家具です。
- 高温多湿ではない室内で、床が水平な壁面に設置してください。
- 過度に重いものを載せないようご注意ください。

### 部品明細

■組み立てる前に部品が揃っている事をご確認ください。

(A)右扉 2	(B)左扉 2	(C)扉ラック部分 4	(D)補強板 1
(E)天板 1	(F)中板 1		
(G)左側板 1	(H)右側板 1		

(J)仕切板(上) 1	(K)仕切板(下) 1	(L)背板(上) 2	(M)背板(下) 2 (ネジ穴がある方が下です)
(N)可動棚 4		(P)底板 1	

(1)本体ネジ(大) 28	(2)ネジ小 4	(3)カムロックボルト 4	(4)カムロックナット 4	(5)マグネット 4 (付属ネジ各2本付)	(7)マグネット受け 4 (付属ネジ各1本付)
(8)取手 4 (付属ネジ各2本付)	(10)プッシュピン(上) 4 指で押すと突起が凹みます	(11)プッシュピン(下) 4	(12)揺れ止め 14 (付属ネジ各1本付)	(13)棚ダボ 16	(14)ネジ隠しシール 10

### 組み立て順序

■電動ドライバーをご使用にならないでください。■必ず2人以上で組み立ててください。

**1 裏返した右扉に扉ラック部分と取手を取り付けて下さい。(2個)**

※ネジの取り付けにはご用意されたプラスドライバーをお使いください。

マグネット受け用のネジ穴がある面を表にして作業してください。

⚠ 本体や床に傷が付かないように、あて布等を敷いてください。

組み立て順序

■電動ドライバーはご使用にならないください。■必ず2人以上で組み立ててください。

**2** 裏返した天板に補強板とマグネットを取り付けて下さい。

(3) マグネット (3) (1) 本体ネジ(大) (D) 裏返した天板 (C) 補強板

⚠️ 本体や床に傷が付かないように、あて布等を敷いてください。

※ネジの取り付けにはご用意されたプラスドライバーをお使いください。  
#2

**4** 左側板に天板と中板を取り付けて下さい。

(1) 本体ネジ(大) (1) (1) (F) 左側板 (2) で組み立てた天板 (3) で組み立てた中板

⚠️ マグネットが付いている方を下に向けて取り付けてください。

⚠️ 本体や床に傷が付かないように、あて布等を敷いてください。

※ネジの取り付けにはご用意されたプラスドライバーをお使いください。  
#2

**3** 裏返した中板にマグネットを取り付けて下さい。

(3) (3) (3) マグネット (E) 裏返した中板

⚠️ 本体や床に傷が付かないように、あて布等を敷いてください。

※ネジの取り付けにはご用意されたプラスドライバーをお使いください。  
#2

**5** 4で組み立てた本体に背板(上)を取り付けて下さい。

(J) 背板(上) (4) で組み立てた本体

⚠️ 背板はミゾに沿ってしっかりと差し込んでください

⚠️ 本体や床に傷が付かないように、あて布等を敷いてください。

組み立て順序

■電動ドライバーはご使用にならないください。■必ず2人以上で組み立ててください。

**6** ⑥で組み立てた本体に右側板を取り付けて下さい。

(1) 本体ネジ(大)

(1) 本体ネジ(大)

(1) 本体ネジ(大)

(G) 右側板

⑥で組み立てた本体

！ 本体や床に傷が付かないように、あて布等を敷いてください。

！ ※ネジの取り付けにはご用意されたプラスドライバーをお使いください。  
#2

**8** ⑦で組み立てた本体に背板(下)を取り付けて下さい。

(K) 背板(下)

⑦で組み立てた本体

！ ネジ穴がある方が上になるように差し込んで下さい。

！ 背板はミゾに沿ってしっかりと差し込んで下さい。

！ 本体や床に傷が付かないように、あて布等を敷いてください。

！ ※ネジの取り付けにはご用意されたプラスドライバーをお使いください。  
#2

**7** ⑥で組み立てた本体に裏返した底板を取り付けて下さい。

(1) 本体ネジ(大)

(1) 本体ネジ(大)

(1) 本体ネジ(大)

(H) 裏返した底板

⑥で組み立てた本体

！ 穴が付いている方を後ろ側にして下さい。

！ 座繰りが付いている方を外側に向けて取り付けして下さい。

！ 本体や床に傷が付かないように、あて布等を敷いてください。

！ ※ネジの取り付けにはご用意されたプラスドライバーをお使いください。  
#2

**9** ⑧で組み立てた本体に背板(下)を固定して下さい。

(2) ネジ小

(2)

⑧で組み立てた本体

！ 本体や床に傷が付かないように、あて布等を敷いてください。

！ ※ネジの取り付けにはご用意されたプラスドライバーをお使いください。  
#2

組み立て順序

■電動ドライバーはご使用にならないください。■必ず2人以上で組み立ててください。

**10** 9で組み立てた本体に底板を取り付けて下さい。

(1) 本体ネジ(大)

(P) 裏返した底板

※ネジの取り付けにはご用意されたプラスドライバーをお使いください。  
#2

座縁が付いている方を外側に向けて取り付けてください。

穴が付いている方を後ろ側にしてください。

9で組み立てた本体

本体や床に傷が付かないように、あて布等を敷いてください。

**12** 本体に取り付けた背板(下)を固定して下さい。

(2) ネジ小

※ネジの取り付けにはご用意されたプラスドライバーをお使いください。  
#2

本体や床に傷が付かないように、あて布等を敷いてください。

**11** 10で組み立てた本体に背板(下)を取り付けて下さい。

(M) 背板(下)

背板はミゾに沿ってしっかりと差し込んでください。

ネジ穴がある方が上になるように差し込んで下さい。

本体や床に傷が付かないように、あて布等を敷いてください。

**13** 右・左扉にプッシュピン(上・下)を取り付けてください。(2個)

(10) プッシュピン(上)

(11) プッシュピン(下)

(10) プッシュピン(上)は、上部を指で押すと突起が凹みます

2で組み立てた左扉

11で組み立てた右扉

本体や床に傷が付かないように、あて布等を敷いてください。

組み立て順序

■電動ドライバーはご使用にならないでください。■必ず2人以上で組み立ててください。

14 本体に扉を取り付けます。

⚠ 右・左扉が合ってるか確認して差し込んで下さい

図で組み立てた扉の  
プッシュピン(下)の部分を  
中板の穴に差し込みます。

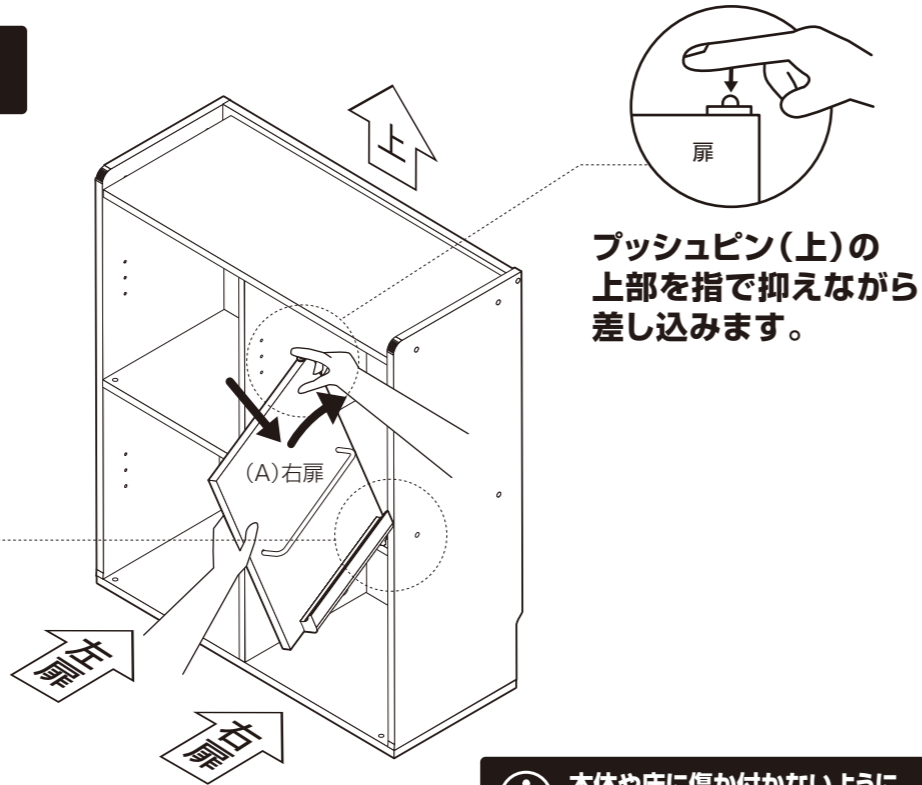
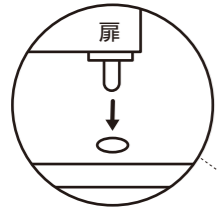

プッシュピン(上)の  
上部を指で抑えながら  
差し込みます。

⚠ 本体や床に傷が付かないように、  
あて布等を敷いてください。

16 本体内側の穴に棚ダボ(16箇所)を取り付けて下さい。  
※お好みで高さを変えられます(3段階)

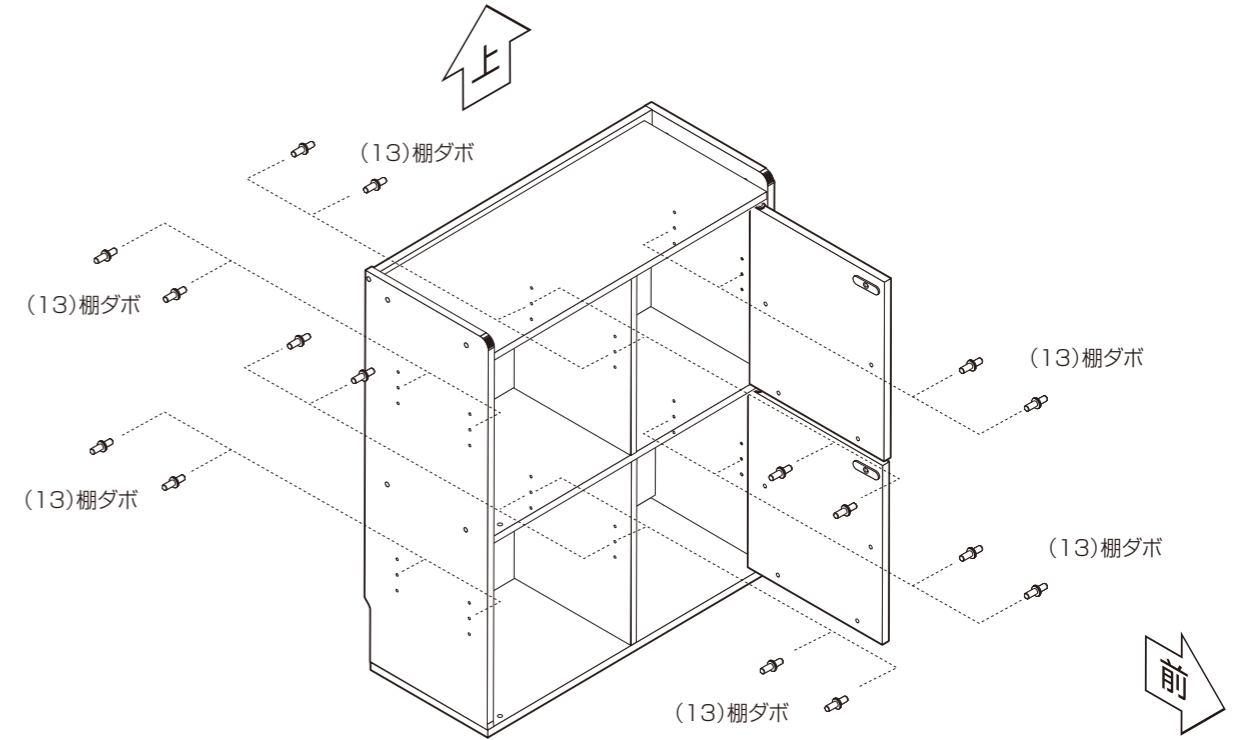

15 カチッとハマる音がすることを確認して下さい。  
左扉・下段も同じように取り付けて下さい。

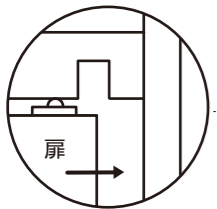

そのまま、天板の穴に  
スライドさせて下さい。



カチッとハマる音が  
することを  
確認して下さい。

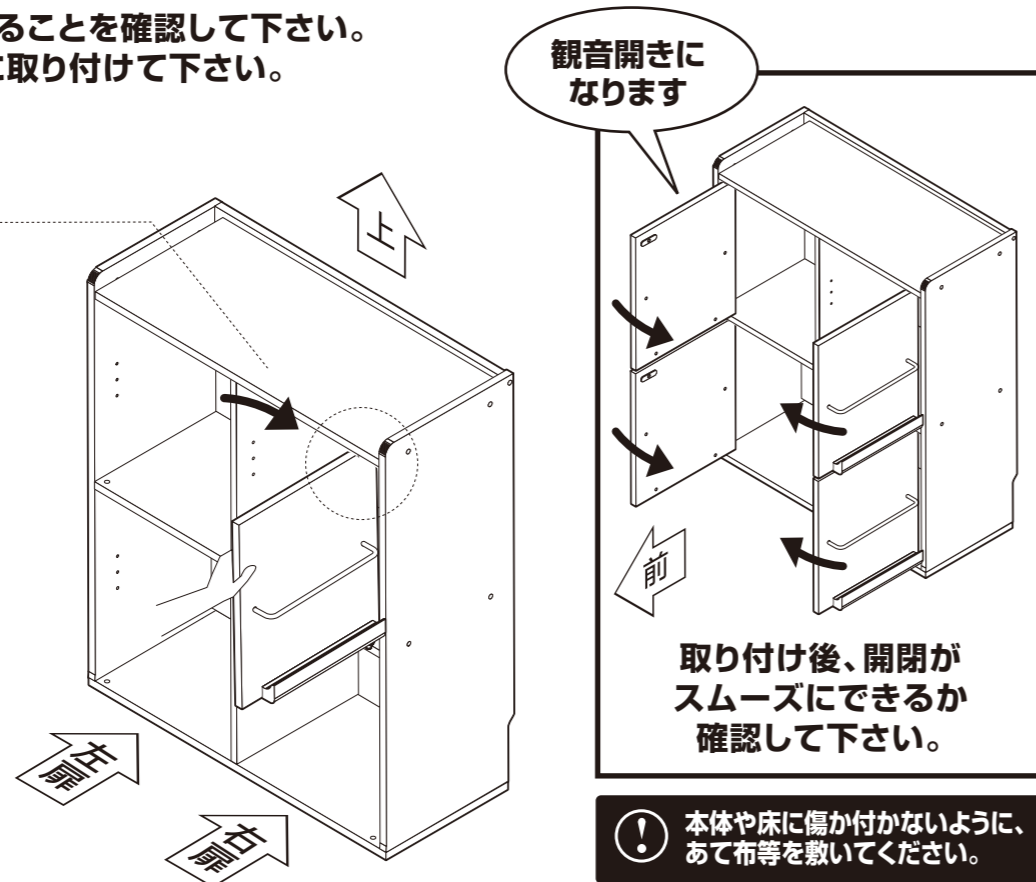

観音開きに  
なります

取り付け後、開閉が  
スムーズにできるか  
確認して下さい。

⚠ 本体や床に傷が付かないように、  
あて布等を敷いてください。

17 可動棚を取り付けて下さい。

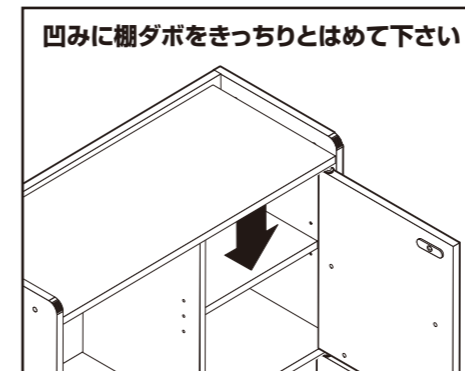
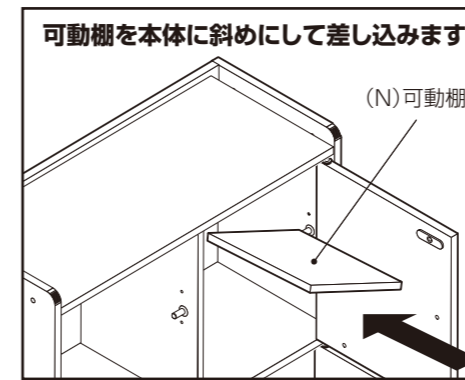

下段の可動棚も  
同じ様に取り付けて  
下さい。

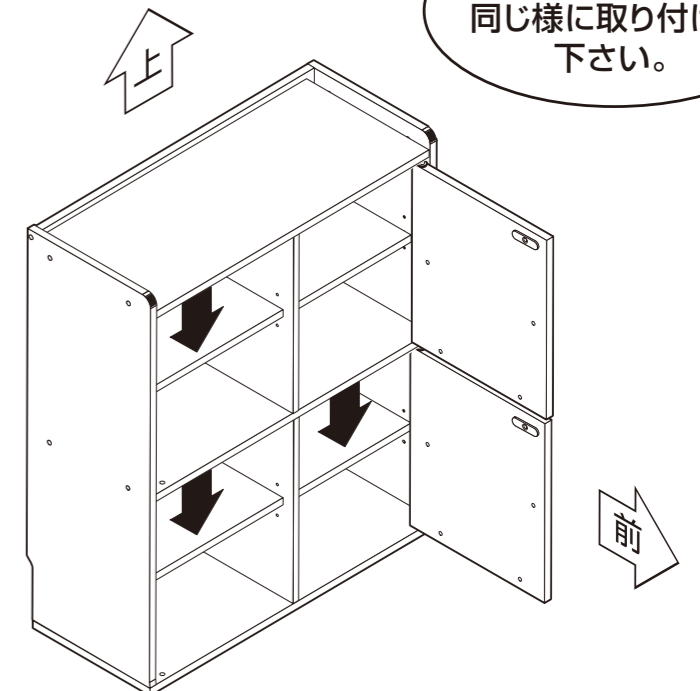

組み立て順序

■電動ドライバーはご使用にならないでください。■必ず2人以上で組み立ててください。

18 本体に揺れどめを取り付けて下さい。

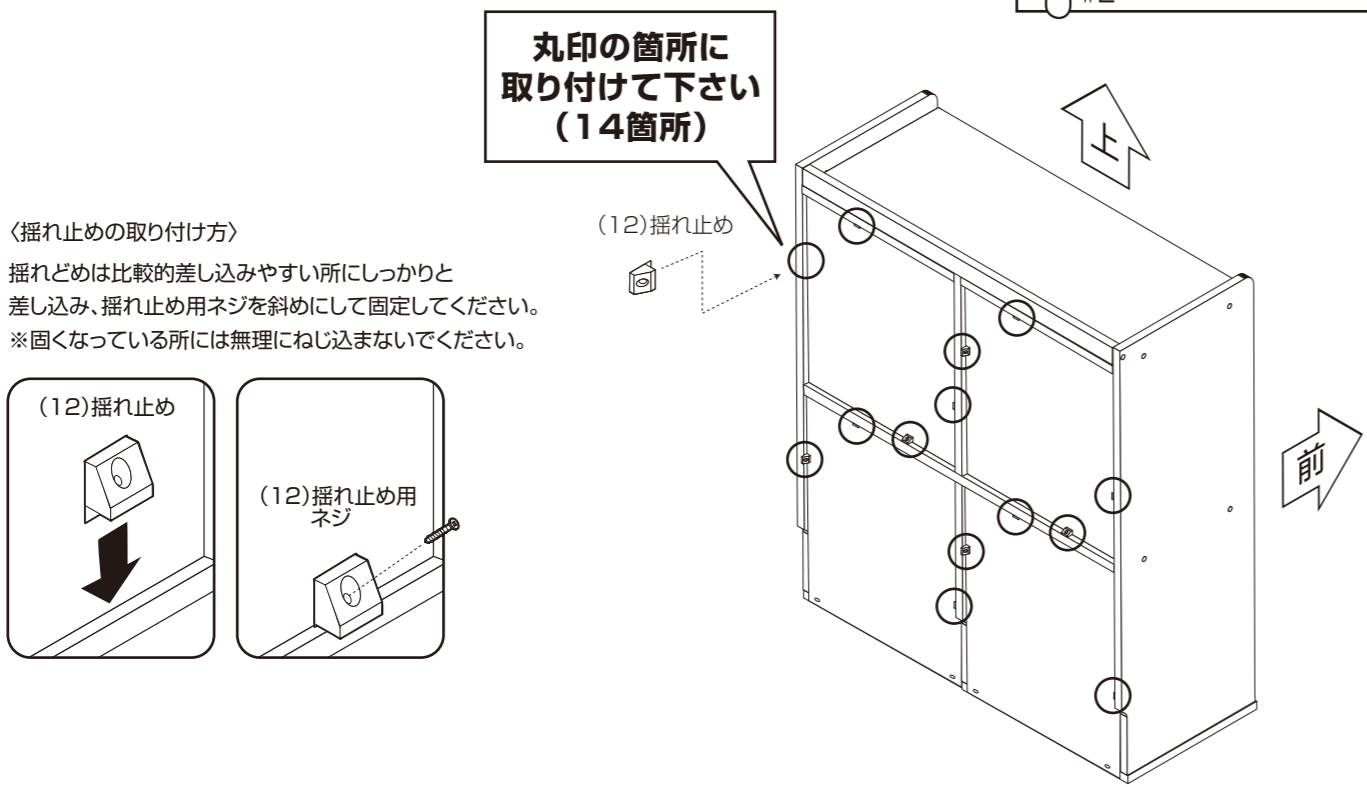

20 最後に、各部にゆるみがないことを確認して完成です。

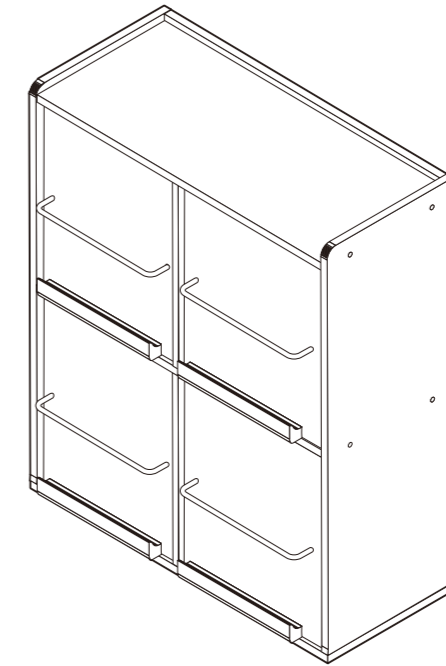

19 本体にネジ隠しシールを取り付けて下さい。

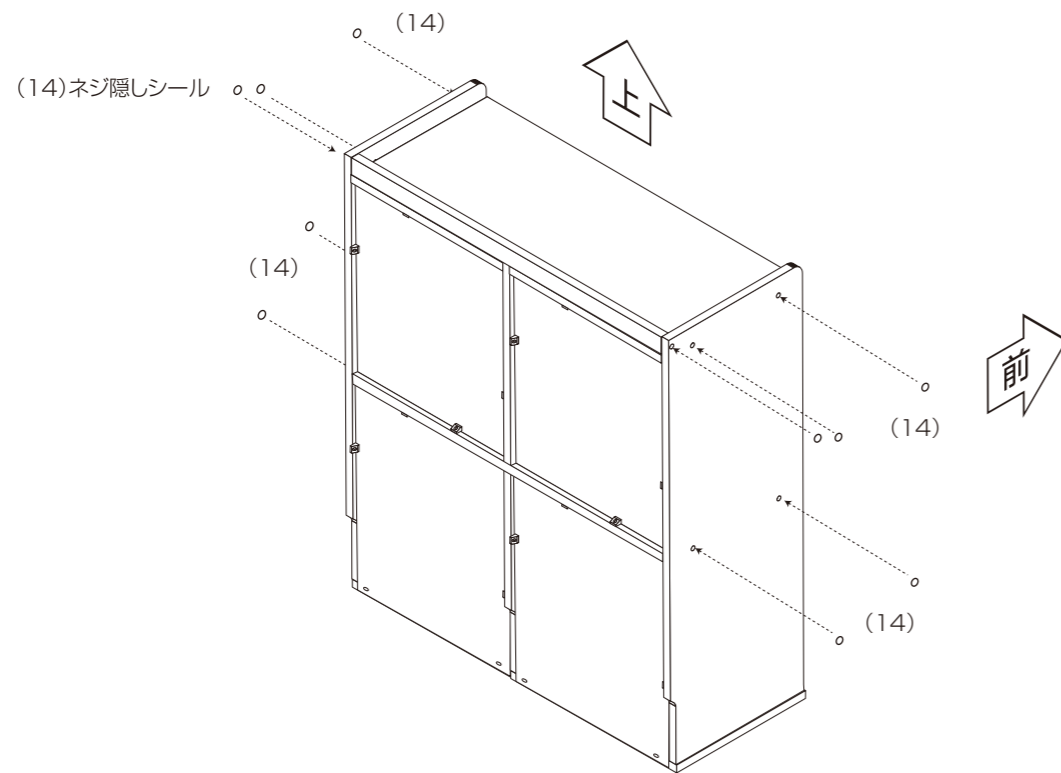

使用イメージ

扉に本を差し込んでご使用いただけます。

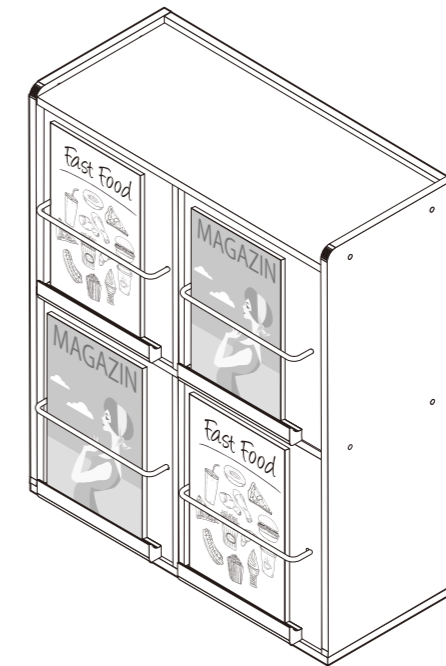

危険



家庭用ですので  
業務用で使用し  
ないでください

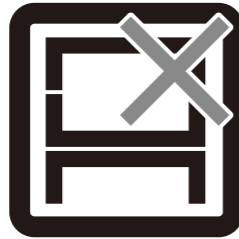

本来の用途以外  
の使い方はしな  
いでください

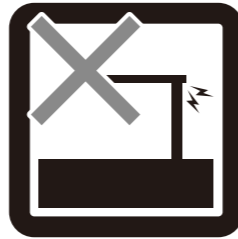

異常が生じたま  
ま使用しない  
でください

警告



踏み台代わり  
に使用しないで  
ください



偏った荷重や過  
度な荷重は掛け  
ないでください



物品をのせたま  
ま移動を行わ  
ないでください



扉や引き出しを  
同時にいくつも  
開けて使用し  
ないでください



熱い鍋やヤカン  
等を置かない  
でください

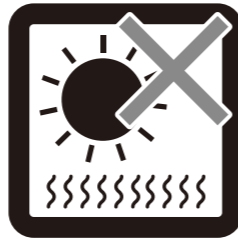

直射日光や高温  
多湿な場所に設  
置しないでくだ  
さい



ストーブ等の火  
気の近くには設  
置しないでくだ  
さい



分解・改造はし  
ないでください

注意

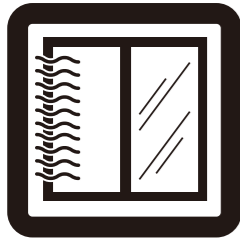

開梱の際は換気  
に十分注意して  
ください



各部の組み立て  
がきっちりな  
されている事をご  
確認の上でご使  
用ください



ロック機能があ  
る製品はしっか  
りとロックして  
ください

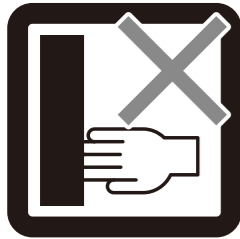

回転部や可動部  
の指はさみ等に  
注意してくださ  
い



お子様が乗っ  
たり、押したり、  
遊んだりしない  
ように注意して  
ください



水平な場所に設  
置してください

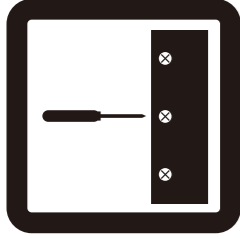

定期的にボルト  
・ネジ類を締め  
直してください

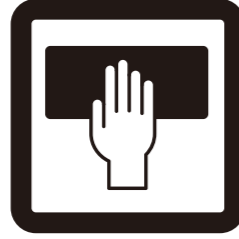

お手入れにはか  
たく絞ったタ  
オル等をお使  
いください



水気のあるもの  
をこぼしたら  
すぐに拭き取  
ってください



お客様のお取  
扱いの不注意  
による破損等  
の補償はいた  
しかねます



廃棄する際は居  
住地域の処理  
法に従ってくだ  
さい



本組立説明書  
を許可無く転載  
することは禁  
止しております

## 取扱い・組立説明書は大切に保管してください

この度は、弊社商品をお買い上げいただき誠にありがとうございます。

1. 製品購入後すみやかに、部品・部材を確認してください。不足及び不具合があった場合は、部品・部材の発送、不具合品の交換対応させていただきます。
2. 以下に該当する場合には、1の適用はできませんので予めご了承ください。
  - (1)取扱い・組み立て説明書、製品ラベルなどの記載に反するお取り扱いによる故障または損傷。
  - (2)ご購入後の設置場所の移動やご使用中における落下・衝撃などに起因する故障または損傷。
  - (3)保管上の不備及び手入れの不備による故障または損傷。
  - (4)一般家庭以外での使用（業務用での長時間使用等）による故障または損傷。
  - (5)ご使用上の誤りあるいは不当な改造や修理に起因する故障または損傷。
  - (6)ご使用の経年による消耗品の損傷。
  - (7)火災・地震・落雷その他天変地異あるいは外部要因の異常に起因する故障または損傷。
  - (8)オークションなどの個人間売買を含む中古販売による製品。

当製品につきまして  
ご不明な点がございましたら  
右記までご連絡ください。

消費者窓口 フリーダイヤル

0120-069-060

■AM9:00~PM5:30 土・日・祝除く  
発売元:株式会社 山善 家庭機器事業部  
〒550-8660 大阪府大阪市西区立売堀3丁目2番5号

※故障及びお問い合わせは、お買い求められました販売店までお申し付けください。  
※商品の仕様は予告なく変更する事があります。