

- 業務用として使用しないでください。
- 他の用途で使用しないでください。
思わぬ事故の原因になります。

家庭用

電気式バリスタポット YKR-SC1280

もくじ

| | |
|----------------------|-------|
| ■安全上の注意 | 1～4 |
| ■各部の名称 | 5 |
| ■使いかた | |
| ●ケトルに水を入れる | 6 |
| ●電源プラグを家庭用コンセントに差し込む | 7 |
| ●起動モードにする | 7～9 |
| ●お湯を沸かす | |
| 沸とう | 10 |
| 温度を選択して加熱 | 11 |
| 好みの温度で加熱 | 12 |
| 保温 | 13 |
| ●お湯を注ぐ | 14 |
| ●使用後は | 14 |
| ■お手入れと保管 | 14～16 |
| ■仕様 | 16 |
| ■故障かな?と思ったら | 17 |
| ■エラー表示について | 18 |
| ■点検のお願い | 18 |
| ■アフターサービスについて | 18 |
| ■保証書 | 裏表紙 |

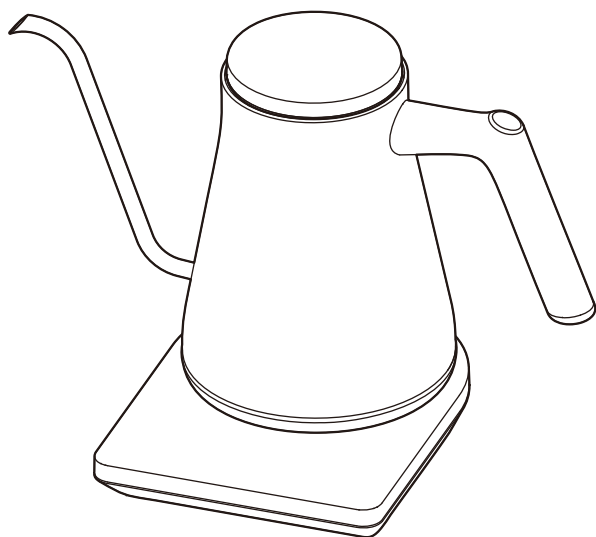

この製品は、海外では使用できません。
FOR USE IN JAPAN ONLY

- このたびは、弊社電気ケトルをお買い上げいただき、誠にありがとうございました。
- 使用する前に、この取扱説明書を必ずよく読み正しく安全に使用してください。
- 読んだあとは、大切に保管してください。

最新情報はオリジナルブランドページ
YAMAZEN BOOKを
チェック!





随時情報を更新中!

安全上の注意

使用する前に「安全上の注意」をよく読み、必ず守ってください。

※ここに示した項目は、製品を安全に正しく使用するためや、使用する人や他の人々への危害や財産への損害を未然に防止するためのものです。また危害や損害の大きさと切迫の程度を明示するために、誤った取り扱いをすると生じることが想定される内容を「警告」「注意」の2つに区分しています。いずれも安全に関する重要な内容ですので、必ず守ってください。

 **警告** この表示を無視して誤った取り扱いをすると、死亡または重傷を負うことが想定される内容を示しています。

 **注意** この表示を無視して誤った取り扱いをすると、傷害を負ったり物的損害の発生が想定される内容を示しています。

絵表示の例







 ①記号は、禁止「してはいけないこと」を表示しています。図の中に具体的な禁止内容（左図の場合は、分解禁止）が描かれています。

 ②記号は、強制「しなければいけないこと」を表示しています。図の中に具体的な指示内容（左図の場合は、電源プラグをコンセントから抜く）が描かれています。

※読んだあとは、使用する人がいつでも手に取れる場所に、必ず保管してください。

警告

■ 電源コード・電源プラグについて





| | | | |
|----------------------------------------------------------------------------------------------|-------------------------------------------------------------------------------------------------------------------------------------------------------------------------------------------------------------------------------------------------|----------------------------------------------------------------------------------------------|---------------------------------------------------------------------------------------------------------------------------------------------------------------------------------------------------|
|  指示に従う | 電源プラグは、根元まで確実に真っ直ぐ差し込む <ul style="list-style-type: none">●発熱・感電・火災の原因になります。◎斜めに差し込まない。 |  指示に従う | 家庭用コンセント (AC 100V、定格15A以上) を単独で使用する <ul style="list-style-type: none">●タコ足配線でコンセントの定格を超えると、異常発熱・火災の原因になります。◎延長コードを使用するときも定格15A以上の物を単独で使用し、複数の機器を接続して定格を超える使いかたをしない。 |
|  禁止 | 電源コードや電源プラグが傷んでいたり、差し込みがゆるいときは、使用しない <ul style="list-style-type: none">●ショート・感電・火災の原因になります。 |  指示に従う | 定期的に電源プラグのホコリをふき取る <ul style="list-style-type: none">●電源プラグにホコリがたまると、湿気によって絶縁不良となり、ショート・感電・火災の原因になります。◎電源プラグのホコリは、乾いたふきんでふき取る。 |
|  指示に従う | 破損、故障、異常があったり、電源コードや電源プラグが異常に熱くなるときは、直ちに使用を中止する <ul style="list-style-type: none">●やけど・感電・火災の原因になります。※故障・異常例 18ページの「点検のお願い こんな症状はありませんか?」を参照して異常があるときは、直ちに使用を中止する。必ず電源プラグをコンセントから抜き、お買い上げの販売店に点検や修理を依頼してください。 |  禁止 | 電源コードや電源プラグを傷つけたり、破損させたり、加工したり、熱器具に近づけたり、無理に曲げたり、ねじったり、引っ張ったり、たばねて使用しない <ul style="list-style-type: none">●ショート・感電・火災の原因になります。◎使用するときには、必ず結束バンドを外して、電源コードをのぼす。 |
|  禁止 | 電源コードの上に、電源プレート、ケトル、物をのせたり、挟み込まない <ul style="list-style-type: none">●ショート・感電・火災の原因になります。 | | |

警告









■ 電源コード・電源プラグについて つづき

| | |
|-------------------------------------------------------------------------------------------------------------------------------------------------------------------|---------------------------------------------------------------------------------------------------------------------------------------------------|
|  <p>電源コードを引っ掛けないように注意する</p> <p>●ケトルや電源プレートが落下や転倒して、故障・けが・やけどの原因になります。</p> |  <p>使用しないときは、電源プラグをコンセントから抜く</p> <p>●感電・漏電火災の原因になります。</p> |
|-------------------------------------------------------------------------------------------------------------------------------------------------------------------|---------------------------------------------------------------------------------------------------------------------------------------------------|

■ 設置について











| | |
|-------------------------------------------------------------------------------------------------------------------------------------------------------------------------------------------------------------------------------------------------|--------------------------------------------------------------------------------------------------------------------------------------------------------------------------------------------------------------------------------------------------------------------------------------------------------------------------------------------------------------------------------------------------------------------------------|
|  <p>禁止</p> <p>熱に弱い敷物（テーブルクロスなど）の上や燃えやすい物（カーテンや新聞紙など）が周辺にある場所に設置しない</p> <p>●変色・発煙・火災の原因になります。</p> |  <p>指示に従う</p> <p>設置場所や設置のしかたには、十分注意する</p> <p>●下記のような設置をすると、不意にケトルや電源プレートに接触したり、電源コードを引っ掛けたり、引っ張ったりしてケトルが転倒し、やけどの原因になります。</p> <ul style="list-style-type: none">○床（フローリング、畳、じゅうたん）に直置きしない。○お盆にのせたケトルを床（フローリング、畳、じゅうたん）に置かない。○設置する台（テーブルやキッチンカウンターなど）から、電源コードを垂らさない。○人が通る場所に電源コードを這わせない。 |
|  <p>指示に従う</p> <p>安定した水平な場所に設置する</p> <p>●ケトルや電源プレートが落下や転倒して、故障・けが・やけどの原因になります。</p> <ul style="list-style-type: none">○不安定な場所に設置しない。 |  <p>水ぬれ禁止</p> <p>水がかかる場所、水にぬれた場所、湿気が多い場所に設置しない</p> <p>●故障・感電の原因になります。</p> |
|  <p>禁止</p> <p>可燃性ガスや引火性の物（ガソリンやシンナーなど）がある場所に設置したり、スプレー缶（掃除用、整髪用、殺虫剤など）を近くに置かない</p> <p>●爆発・火災の原因になります。</p> | |

■ 使用について







| | |
|------------------------------------------------------------------------------------------------------------------------------------------------------------------------------------------------------------------------------------------------------------------------------------------------|----------------------------------------------------------------------------------------------------------------------------------------------------------------------------------------------------------------------------------------------------------------------|
|  <p>分解禁止</p> <p>分解、修理、改造をしない</p> <p>●やけど・感電・火災の原因になります。</p> <p>※修理は、お買い上げの販売店に依頼してください。</p> |  <p>禁止</p> <p>子供や取り扱いに不慣れな方だけで使用しない</p> <p>乳幼児の手の届く場所で使用したり、保管しない</p> <p>●けが・やけど・感電の原因になります。</p> |
|  <p>禁止</p> <p>付属の電源プレート以外を使用したり、他の製品に使用しない</p> <p>●故障・異常発熱・火災の原因になります。</p> <p>●付属の電源プレートは、本製品専用です。</p> <ul style="list-style-type: none">○他製品の電源プレートを使用しない。○他製品に転用しない。 |  <p>禁止</p> <p>接続部に異物や金属物（ごみ、ホコリ、針金など）を入れたり、付着させない</p> <p>●故障・ショート・感電・火災の原因になります。</p> <ul style="list-style-type: none">○汚れやホコリが付着したときは、乾いたふきんで必ずふき取る。 |
|  <p>禁止</p> <p>ケトルを直火にかけたり、電磁調理器（IHクッキングヒーター）、電気ヒーター、電子レンジで使用しない</p> <p>●故障・火災の原因になります。</p> |  <p>禁止</p> <p>接続部をなめさせない</p> <p>●故障・けが・感電の原因になります。</p> <ul style="list-style-type: none">○乳幼児や動物（犬や猫など）が誤ってなめないように注意する。 |
|  <p>禁止</p> <p>MAX目盛り以上水を入れない</p> <p>●お湯が吹きこぼれて、やけどの原因になります。</p> |  <p>禁止</p> <p>氷を入れて使用しない</p> <p>●結露が生じて、故障・感電の原因になります。</p> |

警告

■ 使用について つづき

| | | | |
|-------------------------------------------------------------------------------------------------------|---------------------------------------------------------------------------------------------------------------------------------------------------------------------------------------------------|-------------------------------------------------------------------------------------------------------|-------------------------------------------------------------------------------------------------------------------------------|
|  <p>禁止</p> | 水以外の物を入れて加熱しない <ul style="list-style-type: none">●水以外の物（お茶の葉、ティーバッグ、牛乳、酒、スープ、インスタント食品、レトルト食品など）を入れて加熱すると、焦げつき・腐食・故障したり、吹きこぼれてやけどの原因になります。◎湯沸かし以外に使用しない。 |  <p>禁止</p> | 空焚きをしない <ul style="list-style-type: none">●故障・やけど・火災の原因になります。◎水が入っていない状態で加熱しない。 |
|  <p>禁止</p> | 加熱中や保温中にふたを開けて足し水をしない <ul style="list-style-type: none">●お湯が飛び散ったり、吹きこぼれたり、蒸気に触れて、やけどの原因になります。 |  <p>指示に従う</p> | ふたは、確実に閉める <ul style="list-style-type: none">●お湯が飛び散ったり、吹きこぼれたり、蒸気に触れたり、注ぐときにお湯がこぼれて、やけどの原因になります。 |
|  <p>禁止</p> | 他の電気製品、電源プラグ、コンセントに蒸気をあてない <ul style="list-style-type: none">●電気製品が故障したり、感電・火災の原因になります。 |  <p>禁止</p> | ふたを開けたまま加熱や保温をしない <ul style="list-style-type: none">●加熱が正常にできなかつたり、お湯が飛び散ったり、吹きこぼれたり、蒸気に触れて、やけどの原因になります。 |
|  <p>禁止</p> | 注ぎ口をふさがない <ul style="list-style-type: none">●お湯が吹きこぼれて、やけどの原因になります。 |  <p>禁止</p> | 加熱中や加熱後のケトルを熱に弱い敷物（テーブルクロスなど）の上に置かない <ul style="list-style-type: none">●変色・発煙・火災の原因になります。 |
|  <p>接触禁止</p> | 加熱中、加熱後しばらくの間、保温中は、ケトルの金属部、蒸気口、注ぎ口に手や顔を近づけたり、触れない <ul style="list-style-type: none">●やけどの原因になります。◎加熱中、加熱後しばらくの間、保温中は、各部が高温になるので注意する。◎特に乳幼児には、触らせないように注意する。 |  <p>禁止</p> | ケトルをゆすったり、転倒させない <ul style="list-style-type: none">●お湯がこぼれて、やけどの原因になります。 |
| | |  <p>禁止</p> | 電源プレートにケトルをのせたまま持ち運ばない <ul style="list-style-type: none">●お湯がこぼれて、やけどの原因になります。 |

■ お手入れ・保管について

| | | | |
|----------------------------------------------------------------------------------------------------------|------------------------------------------------------------------------------------------------------------------------------------|---------------------------------------------------------------------------------------------------------|-------------------------------------------------------------------------------------------------------------------------------------|
|  <p>プラグを抜く</p> | お手入れのときは、必ず電源プラグをコンセントから抜く <ul style="list-style-type: none">●やけど・ショート・感電の原因になります。 |  <p>ぬれ手禁止</p> | ぬれた手で電源プラグを抜き差ししない <ul style="list-style-type: none">●ショート・感電の原因になります。 |
|  <p>指示に従う</p> | お手入れのときは、十分冷めてからおこなう <ul style="list-style-type: none">●やけどの原因になります。 |  <p>禁止</p> | 各種スプレー（掃除用、整髪用、殺虫剤など）を吹きつけない <ul style="list-style-type: none">●ガスが滞留して、爆発・火災の原因になります。●変色・破損の原因になります。 |
|  <p>水ぬれ禁止</p> | ケトルや電源プレートを水に入れたり、水をかけたり、丸洗いをしない <ul style="list-style-type: none">●故障・感電・火災の原因になります。◎接続部は、絶対にぬらさない。 |  <p>指示に従う</p> | 包装用ポリ袋は、子供の手の届かない場所に保管する <ul style="list-style-type: none">●誤って顔にかぶったり、巻きついたりして、窒息する原因になります。 |

⚠ 注意

■ 電源コード・電源プラグについて



禁止

電源コードを引っ張って電源プラグを抜かない

- ショート・感電・火災の原因になります。
- ◎電源プラグを抜くときは、必ずプラグ本体を持って、真っ直ぐ抜く。



禁止

電源コードを持って電源プレートを引っ張らない

- ケトルが転倒してやけどをしたり、ショート・感電・火災の原因になります。



指示に従う

電源プラグを抜き差しするときは、必ず電源スイッチをタッチして消灯モードにしてからおこなう

- 故障の原因になります。

■ 設置について



禁止

油、油煙、金属粉が発生する場所（厨房や工場）やホコリの多い場所に設置しない

- 変形・故障・感電・火災の原因になります。



禁止

直射日光が当たる場所、火気や熱源（コンロや暖房器具など）の近くに設置しない

- 変色・変形・火災の原因になります。



禁止

壁や家具の近く、キッチン棚の中に設置しない

- 蒸気や熱により壁や家具を傷めたり、変色・火災の原因になります。
- ◎壁や家具に蒸気があたらないように注意する。



禁止

屋外に設置しない

- 故障・感電・火災の原因になります。

■ 使用について



禁止

業務用に使用しない

- 無理な負担がかかり、破損・故障・火災の原因になります。



指示に従う

ふたを開けるときは、蒸気に注意する

- やけどの原因になります。



禁止

落としたり、強い衝撃を与えない

- 破損・故障・けがの原因になります。
- ◎ケトルや電源プレートの上に物をのせない。



指示に従う

動物（犬や猫など）がいる部屋で使用するときは、十分注意する

- ケトル、電源プレート、電源コードを傷め、故障・感電・火災の原因になります。



指示に従う

ケトルを持ち運ぶときは、注ぎ口に注意する

- けがの原因になります。
- ◎先端が尖っているため、けがをしないように注意する。

■ お手入れ・保管について



禁止

お手入れには、シンナー、ベンジン、漂白剤、みがき粉、たわし、スポンジの研磨面、金属ブラシ類は使用しない

- 傷・変色・破損の原因になります。
- ◎お手入れは、14～16ページの「お手入れと保管」を参照する。
- ◎傷がつきやすい物やかたい物でお手入れをしない。



指示に従う

使用後は、お手入れをする

- 水アカが付着したり、異臭の原因になります。
- ◎残ったお湯は捨て、こまめにお手入れする。
- ◎注ぎ口の先端や水入れ口の金属部ふちでけがをしないように、十分注意してお手入れする。



禁止

食器洗い乾燥機で洗ったり、食器乾燥器で乾燥させない

- 変形・破損・やけどの原因になります。

各部の名称

ケトル

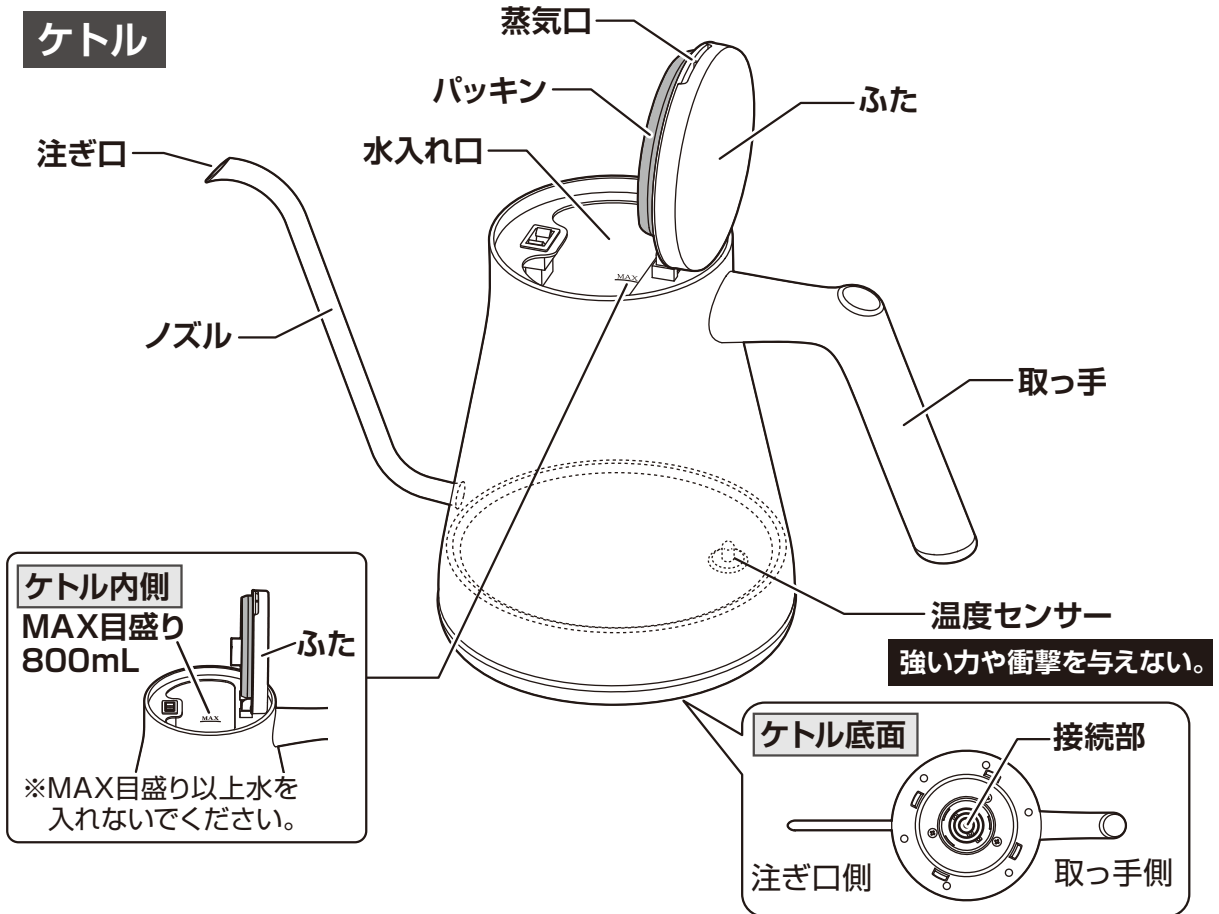

電源プレート

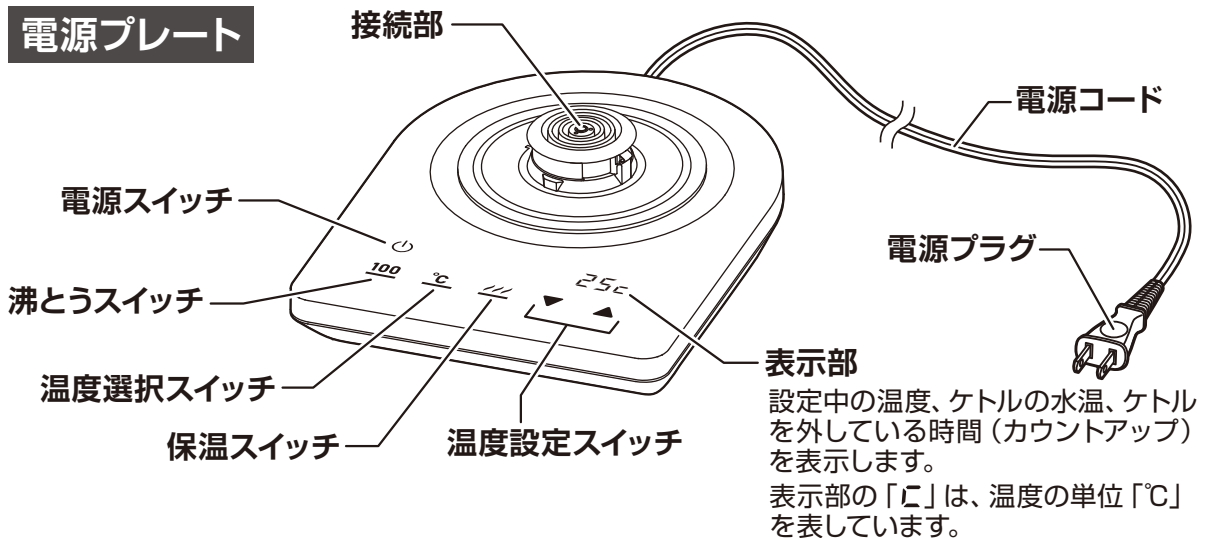

タッチスイッチについて

- 各スイッチは、タッチスイッチになっています。
タッチするときは、指の腹でしっかりタッチしてください。
指先でタッチしたり、指が汚れていたり、ぬれていると反応しないことがあります。
- 本書は、イラストを用いて説明しています。実際の製品とは、多少異なることがあります。

使いかた

※はじめて使用するとき、使用前に14~16ページの「お手入れと保管」を参照して、ケトルをお手入れしてください。

ケトルに水を入れる

- ふたを開けて、ケトルに水を入れます。
水量は、300mL以上、800mL以下で入れます。
- 水を入れたら、ふたを閉めます。

MAX目盛り以上水を入れない。

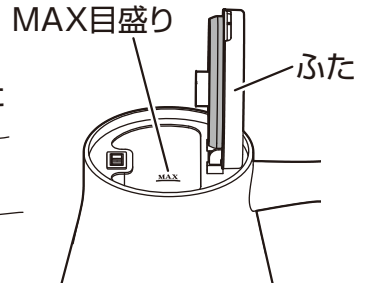

ケトル上面

ふたは、プッシュ開閉式です。
※ふたを開け閉めするときは、
下図の破線枠内を押してください。

ふたの破線枠内を押す。

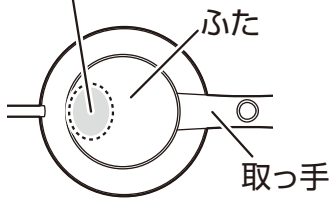

押す
ふた

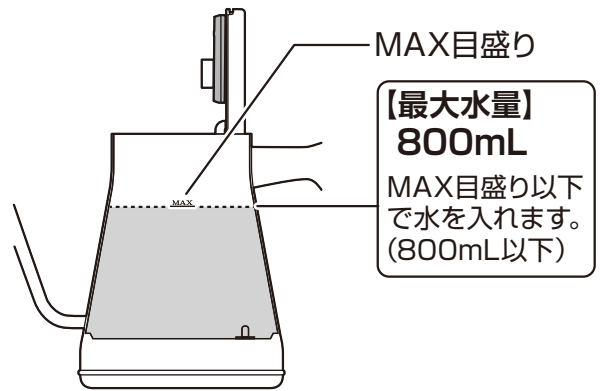
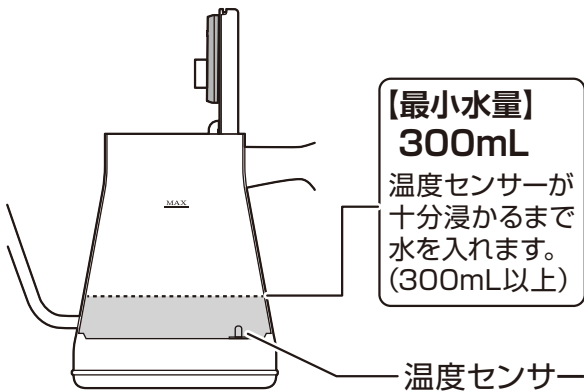
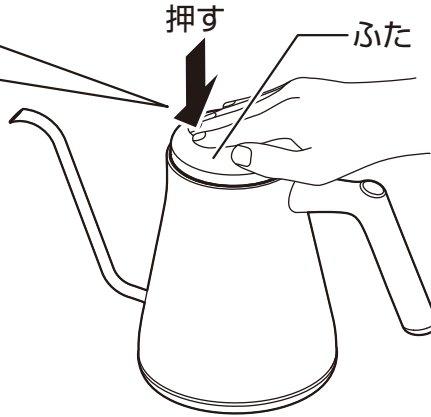

注意

※電源プレートにケトルをセットしたまま、水を入れないでください。
誤って水がこぼれて接続部がぬれると、故障・感電・火災の原因になります。

お知らせ

- 水量が少ない状態で加熱すると、加熱完了後にヒーターの余熱で設定温度よりも表示部の水温が上がる場合があります。
1℃単位で温度を設定したいときは、右図のように半分以上水を入れることをおすすめします。

ケトル底部からMAX目盛りまでの
半分以上になるように水を入れます。

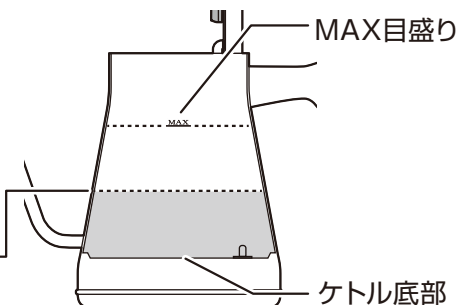

使いかた

電源プラグを家庭用コンセント (AC 100V) に差し込む

- 電源プラグを家庭用コンセントに、根元まで確実に差し込みます。
- 各スイッチと表示部が点灯したあと「ピツ」と音が鳴り、消灯モードになります。消灯モード中は、各スイッチと表示部が消灯します。

必ず結束バンドを外して、電源コードをのばす。電源プラグを真っ直ぐ差し込む。



■ 電源プラグを差し込んだとき



各スイッチと表示部が一時的に点灯します。

■ 消灯モード中



各スイッチと表示部が消灯します。

⚠ 警告



家庭用コンセント (AC100V、定格15A以上) を単独で使用する

指示に従う

- タコ足配線でコンセントの定格を超えると、異常発熱・火災の原因になります。
- ◎延長コードを使用するときも定格15A以上の物を単独で使用し、複数の機器を接続して定格を超える使いかたをしない。

注意

※電源プレートは、安定した水平な場所に置いてください。
不安定な場所に置くと、ケトルや電源プレートが落下や転倒して、やけどの原因になります。

起動モードにする

2通りの方法で起動モードにすることができます。

ケトルをセットして起動モードにする方法

- 消灯モード中にケトルをセットします。「ピツ」と音が鳴り、各スイッチが点灯し表示部に水温を表示して、起動モードになります。

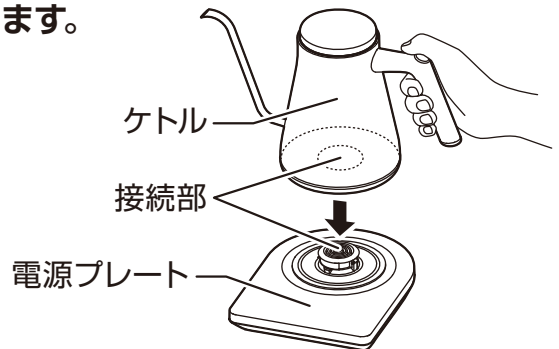

■ 消灯モード中

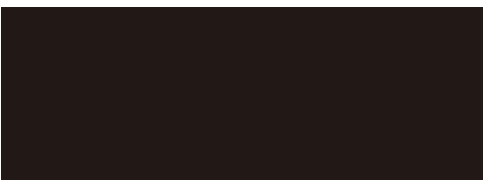

■ 起動モード中



各スイッチが点灯し、表示部に水温を表示します。(上図は水温が20℃のとき)

使いかた

起動モードにする つづき

操作部をタッチして起動モードにする方法

- 消灯モード中に操作部をタッチします。「ピッ」と音が鳴り、各スイッチが点灯し表示部に「0000」を点滅表示して、起動モードになります。ケトルをセットすると、表示部に水温を表示します。



※起動モードにならないときは、タッチする場所をかえて再度タッチしてください。

表示部の水温と実際の水温について

- 測温方式上のばらつきや使用環境により、表示部の水温と実際の水温に誤差が生じることがあります。

オートオフ機能について (自動消灯モード)

- 本製品は、オートオフ機能が付いています。無操作状態が下記の時間経過すると、自動的に消灯モードになります。
 - 起動モード時・・・無操作で5分経過したとき。
 - 加熱後 (保温設定なし)・・・加熱後、無操作で5分経過したとき。
 - 保温時・・・保温開始から無操作で1時間経過したとき。(保温が解除されて消灯モードになります)保温中に設定温度を変更したときは、変更した時点からさらに1時間の保温をおこないます。
 - ケトルを外したとき・・・電源プレートからケトルを外した状態で、5分経過したとき。(保温時は除く)

カウントアップ表示について

- 本製品は、電源プレートからケトルを外している時間を表示するカウントアップ表示機能が付いています。(電源プレートにケトルをセットしたことを一度感知すると、カウントアップ機能が有効になります)コーヒーやお茶を入れるとき、蒸らしたり、お湯を注いでいる時間を計るときに便利です。
- オートオフ機能が働く前にケトルをセット (戻す) すると、セットしたときの時間を5秒間表示してから水温表示に戻ります。

時間表示例

0325

ケトルを外している時間をカウントして表示します。(上図は3分25秒を表しています)

水温調節について

- 本製品は、水温調節をしながら加熱します。水温調節をしているとき、断続的に「カチッ」と音がしますが、故障ではありません。

使いかた

起動モードにする つづき

空焚き防止機能について(エラー表示)

- 本製品は、空焚き防止機能が付いています。
ケトルに水が入っていない状態で加熱すると、空焚き防止機能が働いて「ピー、ピー、ピー」と音が鳴り、表示部に「Err」を表示します。



空焚き防止機能が働いて
エラーが表示された状態

- ※必ずケトルに水を入れてから加熱してください。
「Err」が表示されたときは、一度電源プラグをコンセントから抜いて、差し直してからスイッチをタッチしてください。
電源プラグを抜かないとエラー表示を解除できません。

メモリー機能について

- 本製品は、メモリー機能が付いています。
前回使用時の最後に設定した温度をメモリーし、次に温度を設定するとき同じ温度を表示して設定することができます。
- メモリー機能は、消灯モードになってリセットされません。
電源プラグを抜くなど、電源が供給されなくなるとリセットされます。

メモリー機能の働きかた例

■ 温度選択スイッチで80℃を設定したとき

温度選択スイッチで

80℃を設定。
80℃をメモリーします。



加熱



次回設定時スイッチをタッチすると
80℃を表示(メモリーした温度)
して、そのまま設定できます。

■ 温度設定スイッチで88℃を設定したとき

温度設定スイッチで

88℃を設定。
88℃をメモリーします。



加熱



次回設定時スイッチをタッチすると
88℃を表示(メモリーした温度)
して、そのまま設定できます。

お知らせ

- 温度がメモリーされている状態で、温度選択スイッチを二度タッチすると、プリセットされている温度に繰り上げ表示して設定されます。

88℃ → 88℃ → 90℃

をメモリー。

スイッチを
タッチすると

スイッチをもう
一度タッチすると

88℃を表示。 90℃を表示。

- 温度選択スイッチや温度設定スイッチで設定した温度をメモリーしていても、沸とうスイッチをタッチすると「100℃」が設定されます。
(沸とうを設定すると、沸とうがメモリーされます)

使いかた

お湯を沸かす

※加熱中、加熱後しばらくの間、保温中はケトルが熱くなるため、取っ手以外は触らないでください。やけどの原因になります。

本製品は、加熱のみの設定や、加熱後に保温をおこなう設定ができます。

■ 加熱のみをおこなうとき

| |
|--------------------------------------|
| 沸とう |
| 100 |
| 沸とうスイッチをタッチ ワンタッチで沸とうを 設定できます。 |

| |
|----------------------------------------------|
| 温度選択 |
| °C |
| 温度選択スイッチをタッチ あらかじめ7種類の温度が プリセットされています。 |

| |
|--------------------------------------|
| 温度設定 |
| ▼▲ |
| 温度設定スイッチをタッチ 1°C単位で温度を設定 できます。 |

■ 保温をおこなうとき (加熱後に保温をおこないます)

| |
|----------------------------|
| 沸とう+保温 |
| 100 |
| 沸とうスイッチ + 保温スイッチをタッチ |

| |
|-----------------------------|
| 温度選択+保温 |
| °C |
| 温度選択スイッチ + 保温スイッチをタッチ |

| |
|-----------------------------|
| 温度設定+保温 |
| ▼▲ |
| 温度設定スイッチ + 保温スイッチをタッチ |

沸とう

沸とうスイッチ (ワンタッチで沸とうを設定)

- 起動モード中に、沸とうスイッチをタッチします。
「ピッ」と音が鳴り沸とうスイッチが点滅し、表示部に「100°C」を点滅表示します。
- 「100°C」が5回点滅すると「ピッ」と音が鳴り、沸とうが設定されて加熱を開始します。
- 加熱中は、表示部に水温を表示します。
- 表示部の水温が「100°C」になると「ピッ」と音が鳴り、沸とうが完了します。

■ 例：沸とうスイッチで設定



■ 沸とうを設定後、加熱中



沸とうスイッチをタッチすると、沸とうスイッチが点滅し、表示部に「100°C」が点滅表示されます。「100°C」が5回点滅すると、沸とうが設定されます。

加熱されて水温が上がると表示部の水温も上がります。(上図は水温が35°Cのとき)
◎加熱中は、沸とうスイッチと温度選択スイッチが点滅。

お知らせ

- 加熱中でも、設定温度の変更や保温の設定または解除が可能です。
- 加熱中に電源プレートからケトルを外すと「ピッ」と音が鳴り、加熱を停止して表示部がカウントアップ表示にかわります。
電源プレートにケトルをセット(戻す)しても再加熱しません。
ただし、保温が設定されているときは、設定温度まで再加熱したあと保温します。

沸とう時間について

■ 沸とう時間の目安 (室温25°C、水温25°Cのとき)

- 水量 300mLのとき：約2分
- 水量 800mLのとき：約4分30秒

※上記の沸とう時間は、室温、水温、水量によって異なりますので、あくまで目安としてください。

使いかた

お湯を沸かす つづき

温度を選択して加熱

温度選択スイッチ（温度を選択して設定）

- 起動モード中に、温度選択スイッチをタッチします。「ピッ」と音が鳴り、表示部に「50c」を点滅表示します。
- あらかじめ7種類の温度がプリセットされており、スイッチをタッチするごとに「ピッ」と音が鳴り、下記のように順送りでかわります。

50c → 60c → 70c → 80c → 85c → 90c → 95c

- お好みの温度を表示させて5回点滅すると「ピッ」と音が鳴り、温度が設定されて加熱を開始します。
- 加熱中は、表示部に水温を表示します。
- 表示部の水温が設定温度になると「ピッ」と音が鳴り、加熱が完了します。

■ 例：温度選択スイッチで80℃を設定



温度選択スイッチをタッチしていくと、表示部に「80c」が点滅表示されます。「80c」が5回点滅すると、温度が設定されます。

■ 温度を設定後、加熱中



加熱されて水温が上がると表示部の水温も上がります。（上図は水温が35℃のとき）

◎加熱中は、温度選択スイッチが点滅。

お知らせ

- メモリー機能が働いているときは、温度選択スイッチをタッチすると前回使用時の最後に設定した温度を表示し、そのまま設定されます。（設定温度の変更は可能です）
- 加熱中でも、設定温度の変更や保温の設定または解除が可能です。
- 加熱中に電源プレートからケトルを外すと「ピッ」と音が鳴り、加熱を停止して表示部がカウントアップ表示にかわります。
電源プレートにケトルをセット（戻す）しても再加熱しません。
ただし、保温が設定されているときは、設定温度まで再加熱したあと保温します。

使いかた

お湯を沸かす つづき

お好みの温度で加熱

温度設定スイッチ (1°C単位で温度を設定)

- 起動モード中に、温度設定スイッチをタッチします。
「ピッ」と音が鳴り、表示部に「50c」を点滅表示します。
- 温度は、50°C～100°Cまで1°C単位で設定することができ、スイッチをタッチするごとに「ピッ」と音が鳴り、下記のように順送りでかわります。
- スイッチを長タッチすると、早送りや早戻しができます。

▲ スwitchをタッチしたとき

50c → 51c → 99c → 100c
(途中温度省略)

▼ スwitchをタッチしたとき

50c ← 51c ← 99c ← 100c
(途中温度省略)

- お好みの温度を表示させて5回点滅すると「ピッ」と音が鳴り、温度が設定されて加熱を開始します。
- 加熱中は、表示部に水温を表示します。
- 表示部の水温が設定温度になると「ピッ」と音が鳴り、加熱が完了します。

■ 例：温度設定スイッチで88°Cを設定

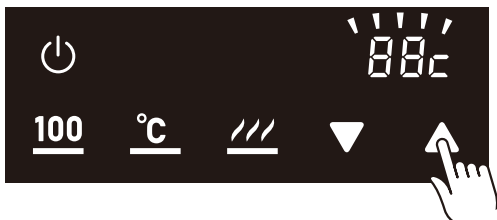

温度設定スイッチをタッチしていくと、表示部に「88c」が点滅表示されます。「88c」が5回点滅すると、温度が設定されます。

■ 温度を設定後、加熱中



加熱されて水温が上がると表示部の水温も上がります。(上図は水温が35°Cのとき)

◎加熱中は、温度選択スイッチが点滅。

100°Cで設定したときのみ、沸とうスイッチも点滅します。

お知らせ

- メモリー機能が働いているときは、温度設定スイッチをタッチすると前回使用時の最後に設定した温度を表示し、そのまま設定されます。
(設定温度の変更は可能です)
- 加熱中でも、設定温度の変更や保温の設定または解除が可能です。
- 加熱中に電源プレートからケトルを外すと「ピッ」と音が鳴り、加熱を停止して表示部がカウントアップ表示にかわります。
電源プレートにケトルをセット(戻す)しても再加熱しません。
ただし、保温が設定されているときは、設定温度まで再加熱したあと保温します。

使いかた

お湯を沸かす つづき

「ピー」と音が鳴り温度が設定できないとき

- 沸とうスイッチ、温度選択スイッチ、温度設定スイッチで温度を設定するとき、表示部の水温よりも低い温度に設定したり、表示部の水温と設定したい温度に5℃以上差がないときは、「ピー」と音が鳴り温度を設定することができません。
そのようなときは、一度排水して水を入れ直すか、5℃以上差をつけて温度を設定します。

保 温

保温スイッチ（設定温度で保温）

- 沸とうスイッチ、温度選択スイッチ、温度設定スイッチのいずれかで、温度を設定後または加熱中や加熱後に保温スイッチをタッチします。
「ピッ」と音が鳴り保温スイッチが点滅し、保温が設定されます。
- 保温は、温度を設定後または加熱中や加熱後のみ設定できます。
(加熱後に保温を設定するときは、オートオフ機能が働く前に設定します)
- 沸とうスイッチ、温度選択スイッチ、温度設定スイッチのいずれかで、設定した温度まで加熱後に保温されます。
97℃～100℃で温度を設定してから保温を設定したときは、96℃前後で保温します。
- もう一度保温スイッチをタッチすると「ピッ」と音が鳴り、保温が解除されます。

■ 例：沸とう+保温で設定



温度を設定後または加熱中や加熱後に保温スイッチをタッチすると、保温スイッチが点滅して保温が設定されます。

■ 保温中



保温スイッチが点滅し、設定温度で保温します。(上図は100℃で保温を設定したため96℃前後で保温)

保温は、1時間のみおこないます。

お知らせ

- 加熱中でも、設定温度の変更や保温の設定または解除が可能です。
- 設定温度に対して、保温中の水温に多少の誤差が生じることがあります。
- 保温中に電源プレートからケトルを外すと「ピッ」と音が鳴り、保温を停止して表示部がカウントアップ表示にかわります。
電源プレートにケトルをセット(戻す)すると、保温を再開します。
(設定温度より冷めているときは、設定温度まで再加熱してから保温を再開します)
- 保温開始から無操作で1時間経過すると、自動的に保温が解除されて消灯モードになります。
保温中に設定温度を変更したときは、変更した時点からさらに1時間の保温をおこないます。

使いかた

お湯を注ぐ

- 取っ手を持ち、ケトルをゆっくり傾けてお湯を注ぎます。

ケトルを
ゆっくり傾ける。

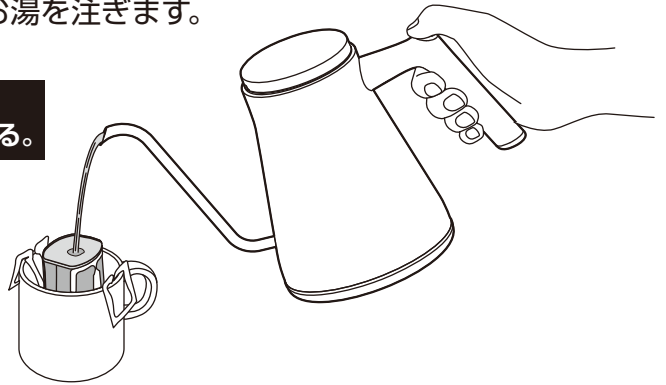

注意

- ※ お湯を注ぐときは、ケトルを必要以上に深く傾けないでください。
お湯がこぼれて、やけどの原因になります。

使用後は

- 電源スイッチをタッチして消灯モードにしてから、電源プラグをコンセントから抜きます。
- ケトルが十分冷めてから、14～16ページの「お手入れと保管」に従ってお手入れをします。

電源プラグを
コンセントから
真っ直ぐ抜く。

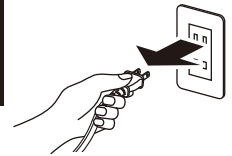

注意

- ※ ケトルに残ったお湯は捨て、こまめにお手入れしてください。
放置しておくと、水アカの付着やにおいの原因になります。

お手入れと保管

※ ケトルは、飲み物に使用する機器のため、使用後はお手入れをして、いつも清潔な状態で使用してください。

※ お手入れをするときは、けがを防止するためゴム手袋を着用してください。

⚠ 警告



プラグを抜く

- お手入れのときは、必ず電源プラグをコンセントから抜く
- やけど・ショート・感電の原因になります。



指示に従う

- お手入れのときは、十分冷めてからおこなう
- やけどの原因になります。

必ずお守りください

- ※ お手入れをするときは、必ず電源プラグをコンセントから抜いて、ケトルが十分冷めてからおこなってください。

お手入れと保管

ケトル、電源プレートのお手入れ

丸洗いきれません

ケトル外側のお手入れ

- 乾いたやわらかいふきんで、ホコリや汚れをふき取ります。
 - 落ちにくいホコリや汚れは、薄めた食器用中性洗剤に浸したやわらかいふきんを、よくしぼってふき取ります。さらに乾いたやわらかいふきんで、洗剤が残らないようにきれいにふき取ります。
- ※接続部は、ぬれたふきんでふかないでください。



ケトル内側のお手入れ

- ケトルに少量の水を入れ、コップ洗い用のスポンジで汚れを落とし、水でよくすすいでから水を切り、乾燥させます。

ケトル内側にある温度センサーに強い力や衝撃を与えると、故障（温度を感知できないなど）の原因になりますので、十分注意してお手入れする。

注ぎ口の先端や水入れ口の金属部ぶちでけがをしないように、十分注意してお手入れする。

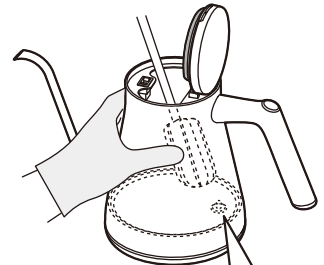

電源プレートのお手入れ

- 乾いたやわらかいふきんで、ホコリや汚れをふき取ります。
 - 落ちにくいホコリや汚れは、薄めた食器用中性洗剤に浸したやわらかいふきんを、よくしぼってふき取ります。さらに乾いたやわらかいふきんで、洗剤が残らないようにきれいにふき取ります。
- ※接続部は、ぬれたふきんでふかないでください。



注意

※接続部がぬれたときは、そのまま放置しないで乾いたやわらかいふきんで水分を必ずふき取り、よく乾燥させてください。故障・感電・火災の原因になります。

ケトル内側底面に斑点が付着したり、底面全体が虹色に見えるときは

※ケトル内側底面にC字型の範囲で斑点が付着したり、底面全体が虹色に見えることがあります。これは、水道水に含まれているミネラル分が付着した物で害はありませんが、下記を参照して定期的にクエン酸洗浄をおこなってください。

クエン酸洗浄のしかた

- ①ケトルに水（800mL）とクエン酸（30g：大さじ約2杯）を入れてよくかき混ぜます。
- ②ふたを閉めて沸とうさせ、その後1時間放置します。
- ③お湯を捨て、水でよくすすいでから水を切り、乾燥させます。

※クエン酸洗浄後も斑点が残っているときは、コップ洗い用のスポンジで落としてから、水でよくすすいでください。

クエン酸のにおいが気になるときは、水のみを入れ再度沸とうさせてすすぎ洗いをしてください。

お手入れと保管

パッキンのお手入れ

丸洗いでできます

- 食器用中性洗剤をやわらかいスポンジに含ませて、水洗いします。
- 洗剤が残らないように水で洗い流して、乾いたやわらかいふきんで水分が残らないようにふき取り、よく乾燥させます。

パッキンの取り外しかた

- パッキンを指でつまんで軽く引っ張り、ふたから取り外します。

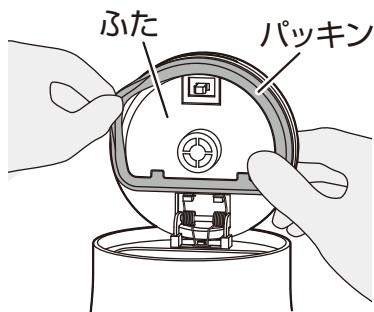

パッキンの取り付けかた

- パッキンの溝をふたのパッキン取り付け部に、はめ込んで取り付けます。
※パッキンは、平らな面をふた側にして取り付けてください。

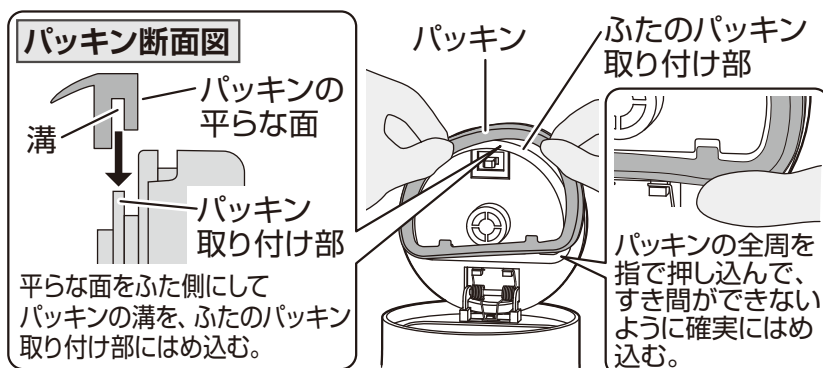

保管

- 保管の前は、必ず毎回お手入れをします。
- お手入れ後は、よく乾燥させてからポリ袋をかぶせ、直射日光や湿気を避けて保管します。(湿ったまま保管すると、カビの発生、異臭、故障の原因になります)

注意

※電源コードの根元を曲げたり、電源プレートに巻きつけたり、電源コード、電源プラグに力が加わるような状態で、保管しないでください。異常発熱・ショート・火災の原因になります。

仕様

| | |
|---------|---------------------------|
| 電源 | AC100V 50-60Hz共用 |
| 消費電力 | 1200W |
| 定格容量 | 800mL |
| 製品寸法(約) | 幅:300mm×奥行:190mm×高さ:205mm |
| 製品質量(約) | 1.1kg |
| コード長(約) | 0.7m |
| 温度設定範囲 | 50℃~100℃ |
| 安全装置 | 温度ヒューズ |

- 製品寸法は、電源プレートに対してケトルを横向きにセットした状態の寸法を記載しています。電源プレートに対してケトルの向きが変わると、幅や奥行の寸法が変わります。
- 製品質量は、電源プレートにケトルをセットした状態の質量を記載しています。
- 製品の仕様や外観は、改善のため予告なく変更することがあります。
- 特定地域(高地、厳寒地など)では、所定の性能が確保できないことがあります。

故障かな？と思ったら

※お問い合わせや修理を依頼される前に、下記を確認してください。

| 症 状 | 原 因 | 処置 または お知らせ |
|-------------------------|-----------------------------------------------------------------|-----------------------------------------------------------------------------------------------------------------------|
| 起動モードにならない | ●電源プラグがコンセントから抜けていませんか？ | ●電源プラグをコンセントに、根元まで確実に差し込んでください。 |
| | ●電源プレートにケトルをセットするか操作部をタッチしていますか？ | ●電源プレートにケトルをセットするか操作部をタッチして起動モードにしてください。 |
| スイッチをタッチしても反応しない | ●電源プレートからケトルを外していませんか？ | ●起動モード中は、電源プレートにケトルがセットされていないと電源スイッチ以外反応しません。電源プレートにケトルをセットしてからタッチしてください。 |
| | ●表示部に「Error」が表示されていませんか？ | ●「Error」が表示されたときは、空焚き防止機能が働いてスイッチが反応しません。一度電源プラグをコンセントから抜いて差し直してからスイッチをタッチしてください。 |
| 加熱できない | ●温度を設定するとき、表示部の水温よりも低い温度に設定したり、表示部の水温と設定したい温度の差が少ない状態になっていませんか？ | ●表示部の水温よりも低い温度に設定したり、表示部の水温と設定したい温度に5℃以上差がないときは、「ピー」と音が鳴り温度を設定することができません。一度排水して水を入れ直すか、5℃以上差をつけて温度を設定してください。 |
| | ●加熱中にケトルを外しませんでしたか？ | ●加熱中にケトルを外すと加熱が停止します。セット（戻す）しても再加熱しませんので、温度の設定をやりなおしてください。 |
| 沸とうしなかったり加熱に時間がかかる | ●ふたが開いていませんか？ | ●ふたを確実に閉めてください。 |
| 表示部が「100℃」になる前に沸とうする | ●気圧によるものではありませんか？ | ●気圧によって沸点が異なるため、「100℃」以下で沸とうすることがあります。 |
| 設定温度よりも表示部の水温が上がることもある | ●水量が少ない状態ではありませんか？ | ●水量が少ない状態で加熱すると、加熱完了後にヒーターの余熱で設定温度よりも表示部の水温が上がる場合があります。ケトル底部からMAX目盛りまでの半分以上になるように水を入れてください。 |
| 保温が停止する | ●保温開始から無操作で1時間経過していませんか？ | ●保温開始から無操作で1時間経過すると、自動的に保温が解除されて消灯モードになります。（保温は、1時間のみおこないます） |
| 保温が設定できない | ●温度を設定する前に、保温スイッチをタッチしていませんか？ | ●保温は、温度を設定後、加熱中、加熱後に設定できます。加熱後に保温を設定するときは、オートオフ機能が働く前に設定してください。 |
| 注ぎ口からお湯がこぼれる | ●MAX目盛り以上水を入れていませんか？ | ●MAX目盛り以下に水を減らしてください。 |
| | ●水以外の物が入っていませんか？ | ●水以外の物を入れて加熱しないでください。本製品は湯沸かし専用です。 |
| ケトル内側底面に斑点が付着したり、虹色に見える | ●水道水に含まれるミネラル分ではありませんか？ | ●ケトル内側底面にC字型の範囲で斑点が付着したり、底面全体が虹色に見ることがあります。これは、水道水に含まれているミネラル分が付着した物で害はありませんが、15ページの「クエン酸洗浄のしかた」を参照して、定期的にお手入れしてください。 |

エラー表示について

| 表示内容 | 原因 | 処置または お知らせ |
|-----------------------------------------------------------------------------------------------------|------------------------------------------------------------------------------|------------------------------------------------------------------------------------------------------------------------------------------------------------------------------------------------------------|
| 表示部に  が表示される | <ul style="list-style-type: none"> ●ケトルに水が入っていない状態で加熱していませんか？ | <ul style="list-style-type: none"> ●ケトルに水が入っていない状態で加熱すると、空焚き防止機能が働いて「ピー、ピー、ピー」と音が鳴り、表示部に「Err」を表示します。 必ずケトルに水を入れてから加熱してください。 「Err」が表示されたときは、一度電源プラグをコンセントから抜いて差し直してからスイッチをタッチしてください。 |

点検のお願い

安全に長く愛用していただくために
日頃から点検をおこなってください。

★こんな症状はありませんか？

- 電源コードや電源プラグが異常に熱い。
- 電源コードや電源プラグに深い傷や被覆破れがある。
- 電源プラグが変形している。
- 電源コードを動かすと通電したり、しなかったりする。
- 変形や破損している。
- 異常な音がする。
- 製品に触れるとピリピリと電気を感じる。
- 製品が異常に熱かったり、こげ臭いなどの異臭がする。
- その他の故障・異常・破損がある。

- 電源プラグやコンセントにホコリやごみが付着している。

★異常があれば

使用中止 !!

故障や事故防止のため、
電源プラグをコンセント
から抜いて、必ず販売店
に点検や修理を依頼して
ください。

ホコリやごみを取り除いてください。

アフターサービスについて

- 本製品は、保証書が付いています。
お買い上げの際に、販売店より必ず保証欄の「お買い上げ年月日」と「販売店印」の記入を受けてください。
- 保証期間は、お買い上げ日より1年です。
保証期間中の修理は、お買い上げの販売店に依頼してください。
保証書の記載内容により、修理いたします。
その他詳細は、保証書を参照してください。
- 保証期間経過後の修理（有料）については、お買い上げの販売店に、依頼してください。
- 本製品の補修用性能部品の保有期間は、製造打ち切り後5年です。
補修用性能部品とは、その製品の機能を維持するために、必要な部品です。
- サービスパーツについて
パッキンなどのサービスパーツについては、お買い上げの販売店に、お問い合わせください。

■ 使いかたやお手入れなどのお問い合わせは下記へ

本製品についての取り扱いや、お手入れ方法のお問い合わせ、転居されたり贈答品などで、販売店に修理の依頼ができない場合は、右記へお問い合わせください。

「山善 家電お客様サービス係」
ナビダイヤル  **0570-077-078**

※PHS、IP電話など一部の電話からは、利用できません。
受付時間：10：00～17：00（土、日、祝日を除く）

FAXまたはEメールでのお問い合わせも受け付けています。
その際は、製品名、品番、お問い合わせ内容、お名前、電話番号を記入のうえ、お問い合わせください。

●FAXでの  フリーダイヤル **0120-680-287**

●Eメールでの **info_m@yamazen.co.jp**

個人情報の取り扱いについて
株式会社 山善およびその関係会社は、お客様の個人情報やお問い合わせ内容を、お問い合わせへの対応や修理、その確認などのために利用し、その記録を残すことがあります。また、個人情報を適切に管理し、修理業務などを委託する場合や正当な理由がある場合を除き、第三者には提供しません。

※お問い合わせのときは、保証書に記載の製品名、品番をお知らせください。