

# EWP-10D

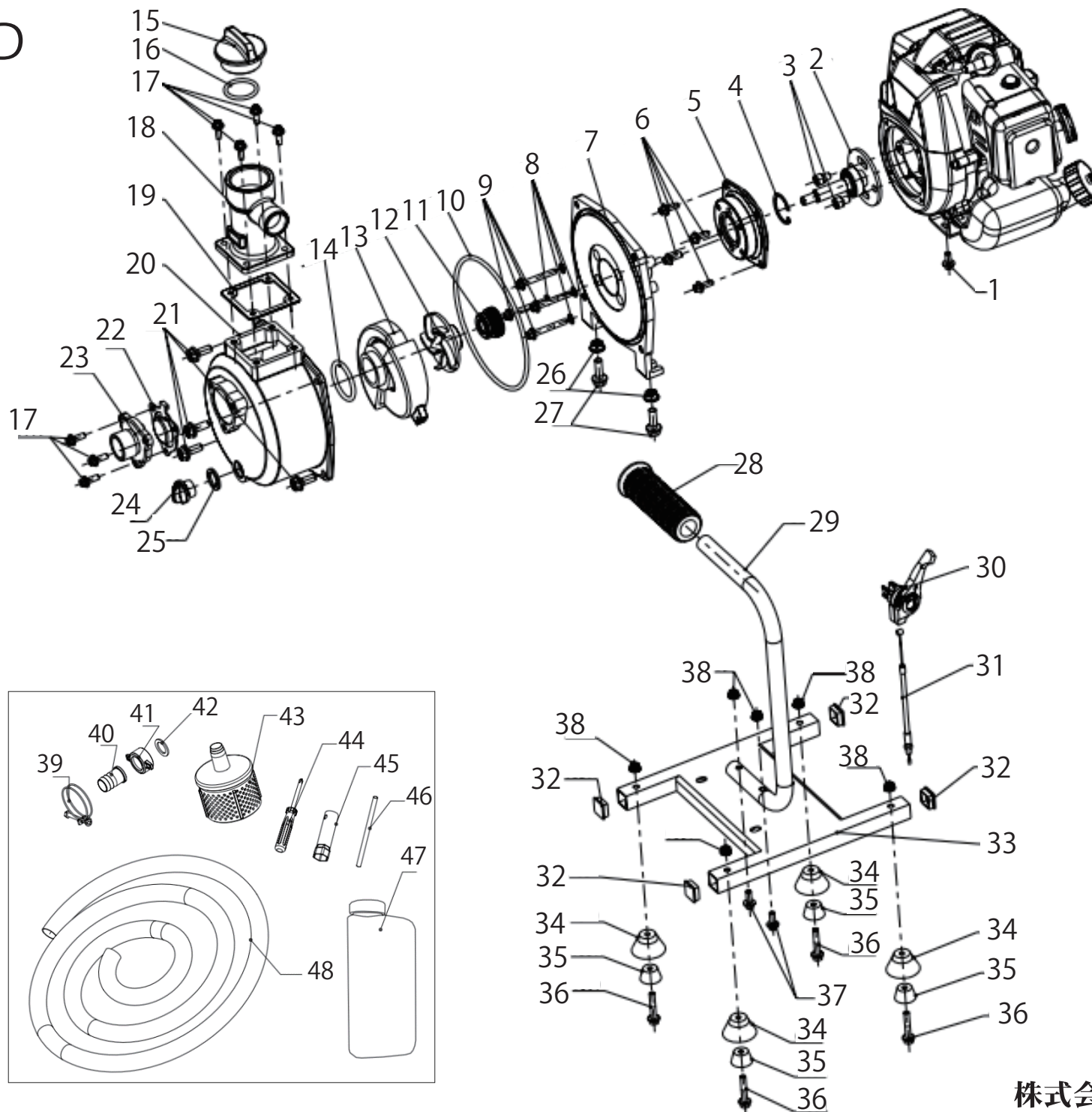

## 商品型番: EWP-10D 本体

分解図No.	部品名	備考
-	エンジンASSY	
1	ボルト	M6 × 14
2	シャフトASSY	
3	ボルト	M8 × 18
4	スナップリング	Φ35
5	フランジベース	
6	ボルト	M6 × 16
7	ポンプケースカバー	
8	ワッシャー	Φ6 × Φ12 × 1
9	ボルト	M6 × 45
10	ポンプケースカバー用Oリング	
11	メカニカルシール	
12	インペラー	
13	渦巻室	
14	渦巻室用Oリング	
15	呼び水口キャップ	
16	キャップ用Oリング	
17	ボルト	M6 × 18
18	吐出口	
19	吐出口用パッキン	
20	ポンプケース	
21	ボルト	M8 × 20
22	チャッキバルブ	
23	吸水口	
24	ドレン口キャップ	
25	キャップ用Oリング	
26	ナット	M8
27	ボルト	M8 × 25
28	ハンドルグリップ	
29	ハンドル	
30	スロットルレバー	
31	スロットルワイヤー	
32	ベース用キャップ	
33	ベース	
34	足ゴムA	
35	足ゴムB	
36	ボルト	M6 × 35
37	ボルト	M6 × 16
38	ナット	M6
39	25mm用ホースバンド	
40	25mm用タケノコニップル	
41	25mm用カップリング	
42	25mm用カップリング用パッキン	
43	ストレーナー	
44	ドライバーセット	
45.46	プラグレンチセット※ハンドル棒付	
47	混合ガソリン容器	付属品
48	サクシオンホース	付属品
-	取扱説明書	

# EWP-10D エンジン

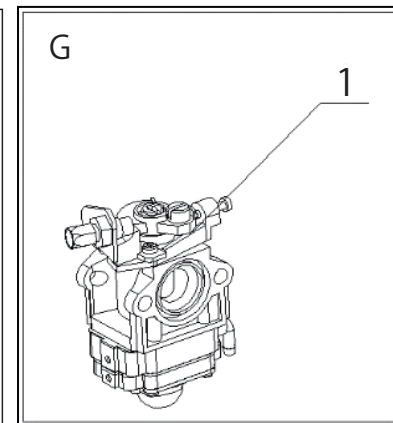
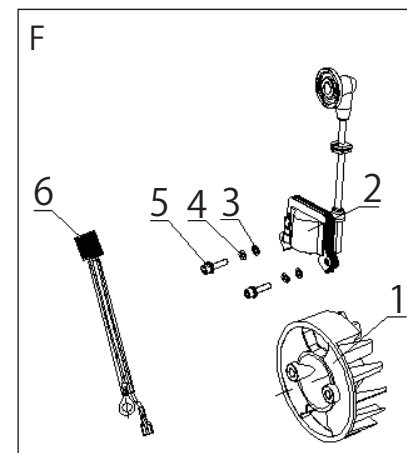
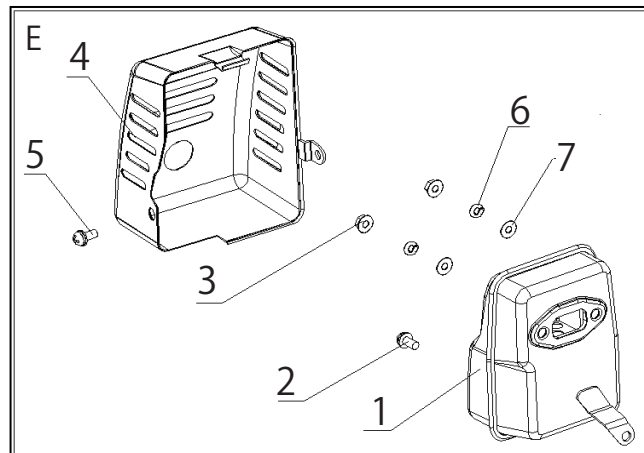
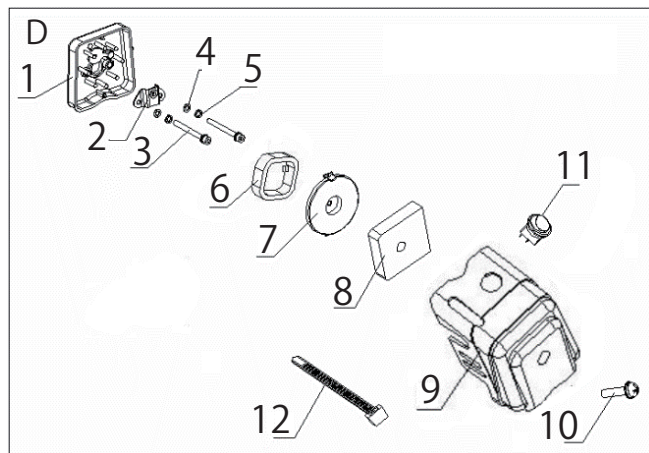
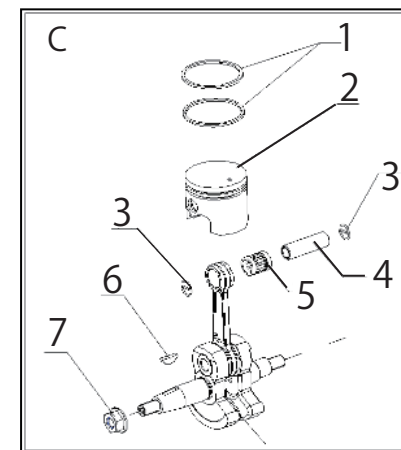
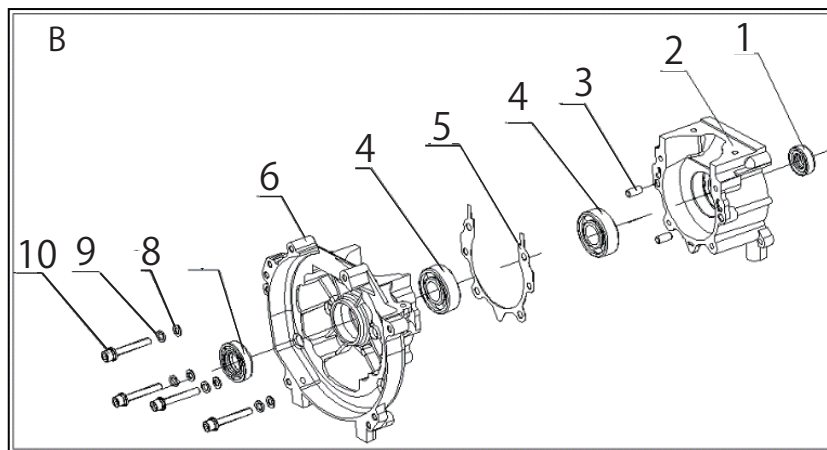
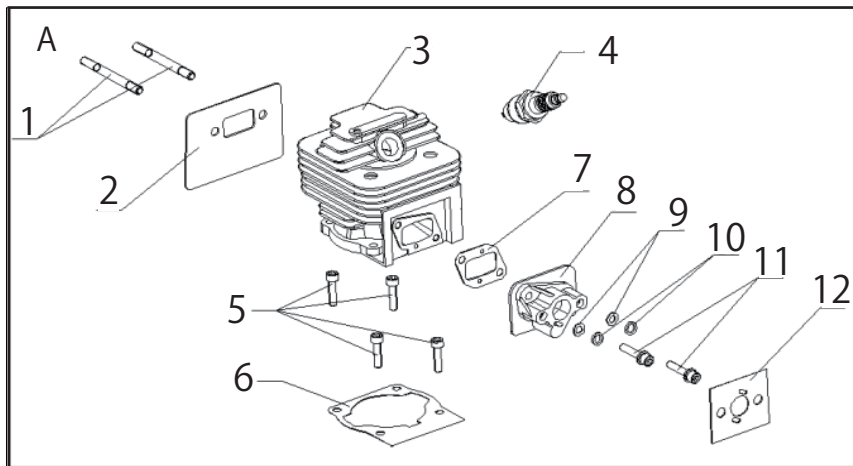

# EWP-10D エンジン

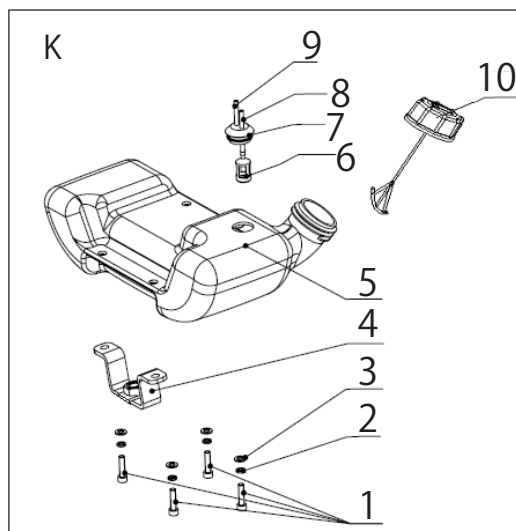
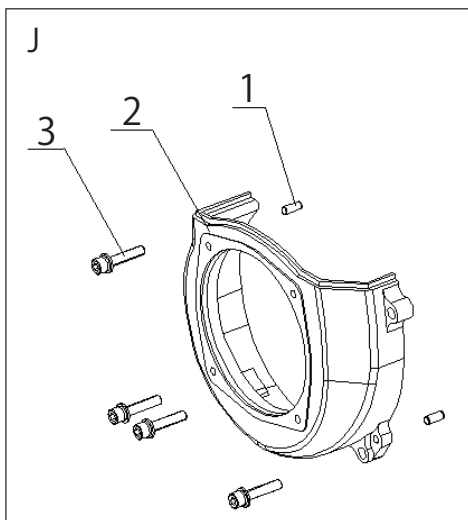
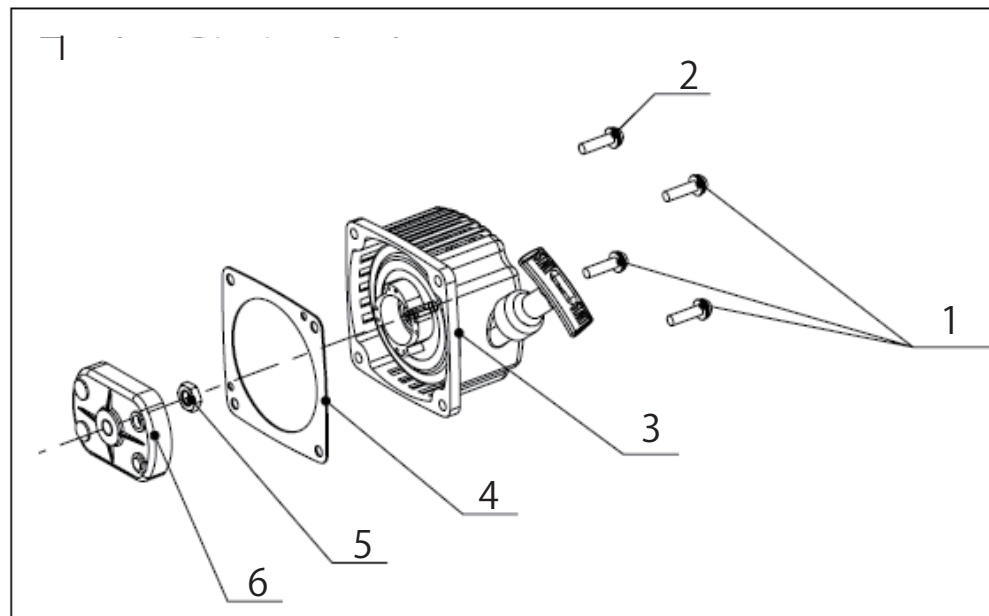
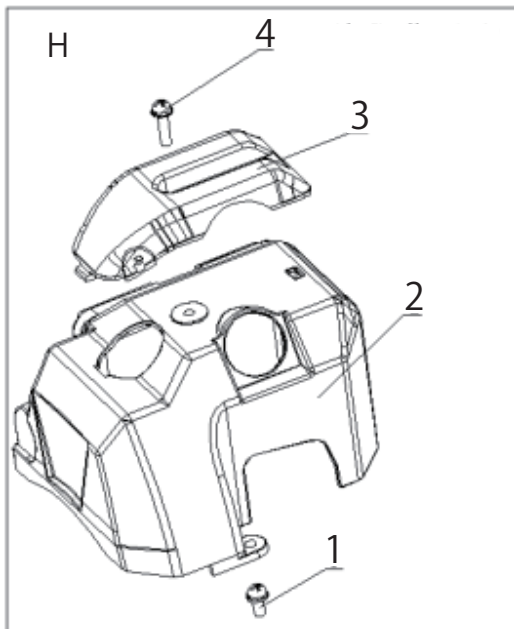

## 商品型番: EWP-10D エンジン

分解図No.	部品名	備考
A-1	両ネジボルト	
A-2	マフラー用ガスケット	
A-3	シリンダー	
A-4	点火プラグ	規格: TORCH L6RTC
A-5	ボルト	規格M5 × 20
A-6	シリンダー用ガスケット	
A-7	インシュレーター用ガスケット	
A-8	インシュレーター	
A-9	ワッシャー	規格5
A-10	スプリングワッシャー	規格5
A-11	ボルト	規格M5 × 25
A-12	キャブレター用ガスケット	
B-1	オイルシール	規格12 × 22 × 7
B-2	リコイルスターター側クランクケース	
B-3	ダウエルピン	規格B5 × 12
B-4	ベアリング	規格6206/P53
B-5	クランクケース用ガスケット	
B-6	フライホイール側クランクケース	
B-7	オイルシール	規格15 × 30 × 7
B-8	ワッシャー	規格5
B-9	スプリングワッシャー	規格5
B-10	ボルト	規格M5 × 35
C-1	ピストンリング	
C-2	ピストン	
C-3	ピストンピンクリップ	
C-4	ピストンピン	
C-5	ニードルベアリング	規格K10 × 13 × 16
C-6	クランクシャフト用キー	規格3 × 5 × 13
C-7	ナット	規格M8
C-8	クランクシャフトASSY	
D-1	フィルターベース ※チョークレバー付き	
D-2	フィルターカバーベース	
D-3	ボルト	
D-4	ワッシャー	規格5
D-5	スプリングワッシャー	規格5
D-6	エアフィルター	
D-7	取付プレート	
D-8	スポンジフィルター	
D-9	フィルターカバー	
D-10	ボルト	M5 × 16
D-11	スイッチ	
D-12	結束バンド	
E-1	マフラーASSY	
E-2	ボルト	規格M5 × 10
E-3	ナット	規格M6
E-4	マフラーカバー	
E-5	ボルト	規格M5 × 12
E-6	スプリングワッシャー	規格6
E-7	ワッシャー	規格6
F-1	フライホイール	

## 商品型番: EWP-10D エンジン

分解図No.	部品名	備考
F-2	イグナイター	
F-3	ワッシャー	規格5
F-4	スプリングワッシャー	規格5
F-5	ボルト	規格M5×20
F-6	イグナイターコード	
G-1	キャブレターASSY	
G-1の一部	プライミングポンプ	
H-1	ボルト	規格M5×16
H-2	シリンダーカバー	
H-3	イグナイターコード用カバー	
H-4	ボルト	規格M5×23
I-1	ボルト	
I-2	ボルト	規格M5×20
I-3	リコイルスターターASSY	
I-4	止水プレート	
I-5	ナット	
I-6	スターティングラチェットASSY	
J-1	ダウエルピン	規格B4×10
J-2	フライホイールカバー	
J-3	ボルト	規格M5×23
K-1	ボルト	規格M5×18
K-2	スプリングワッシャー	規格5
K-3	ワッシャー	規格5
K-4	燃料タンクブラケット	
K-5	燃料タンク	
K-6	燃料フィルター	
K-7	ゴムパッキン	
K-8	燃料ホース	
K-9	リターンパイプ	
K-10	燃料タンクキャップ	