

EWP-15D 本体部

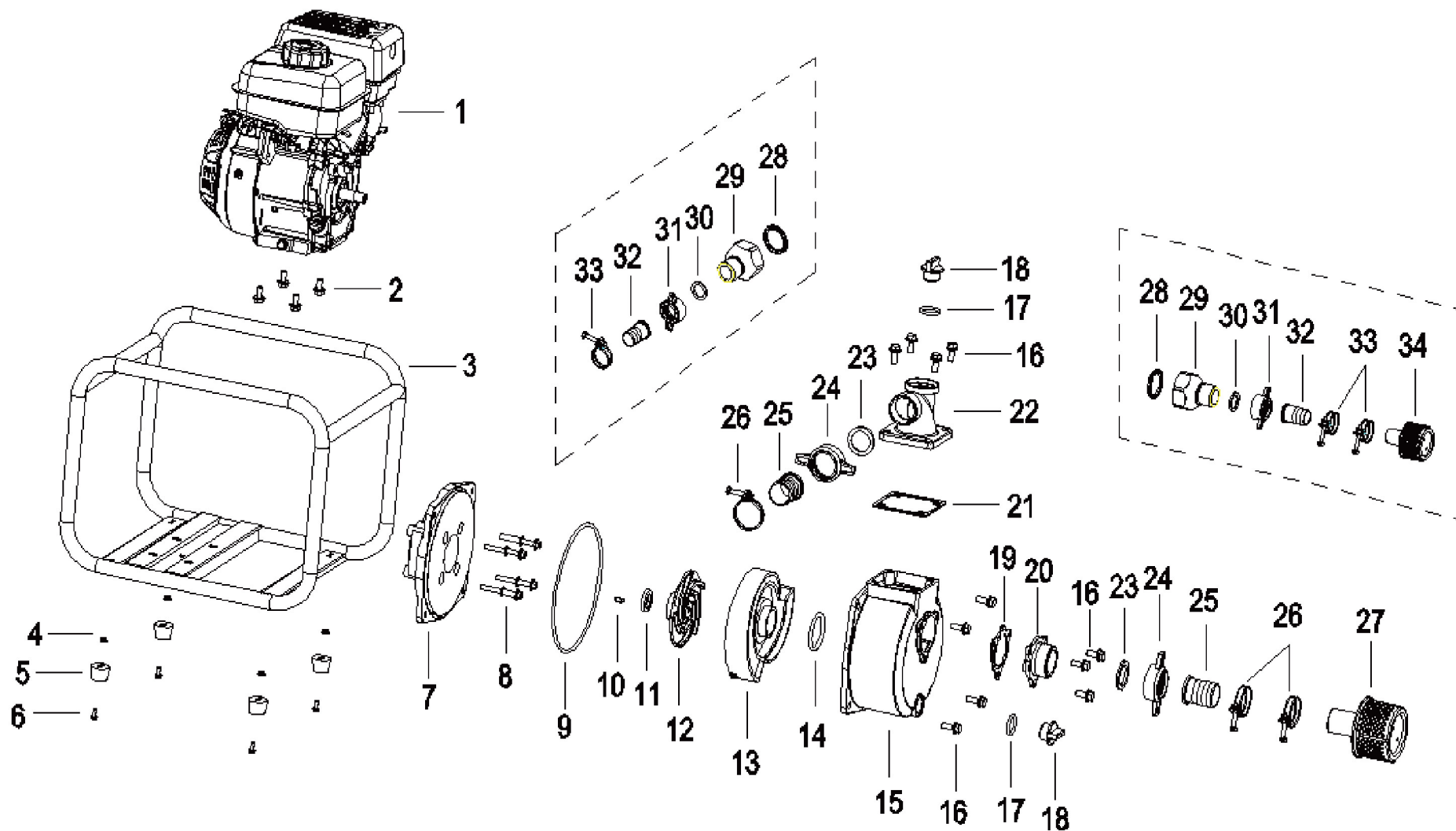

商品型番: EWP-15D 本体

分解図No.	部品名	備考
1	エンジンASSY	
2	ボルト	規格M8×16
3	本体フレーム	
4	ナット	規格M5
5	ゴム足	
6	ボルト	規格M5×12
7	ポンプケースカバー	
8	ボルト	規格M8×60
9	ポンプケースカバー用Oリング	
10	キー	規格4.78×5×15
11	メカニカルシール	
12	インペラー	
13	渦巻室	
14	渦巻室用Oリング	
15	ポンプケース	
16	ボルト	規格M8×20
17	キャップ用Oリング	
18	呼び水口キャップ/ドレンキャップ	
19	チャッキバルブ	
20	吸水口	
21	吐出口用パッキン	
22	吐出口	
23	38mmカップリング用パッキン	
24	38mmカップリング	
25	38mmタケノコニップル	
26	38mmホースバンド	
27	38mmストレナー	
28	異径アダプター用パッキン	
29	異径アダプター	
30	25mmカップリング用パッキン	
31	25mmカップリング	
32	25mmタケノコニップル	
33	25mmホースバンド	
34	25mmストレナー	
付属品	プレグレンチセット ※棒ハンドル付き	
付属品	ドライバーセット	
	取扱説明書	

EWP-15D エンジン部

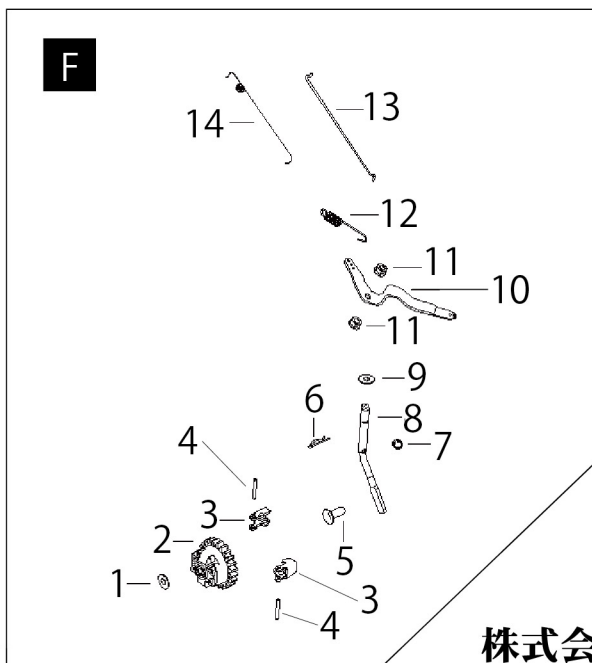
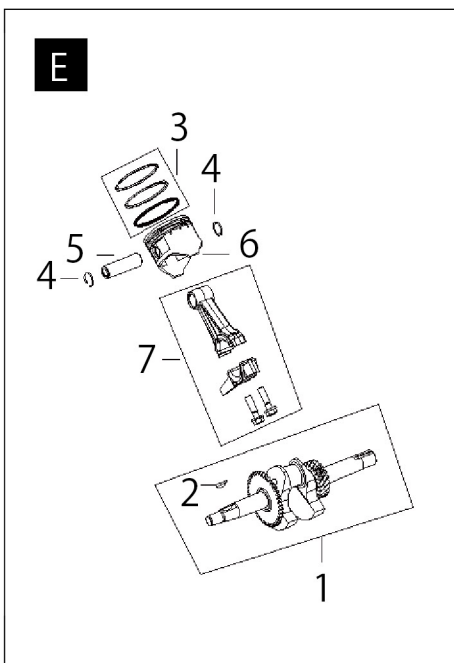
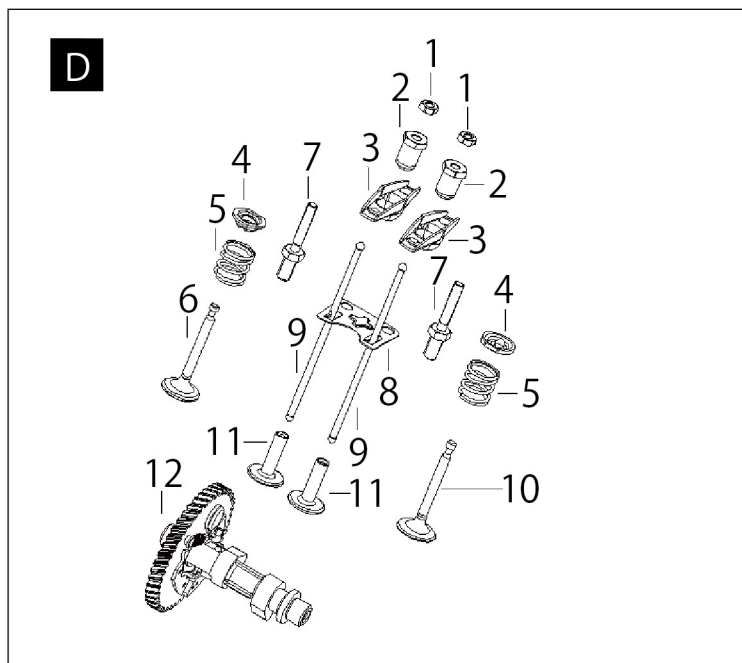
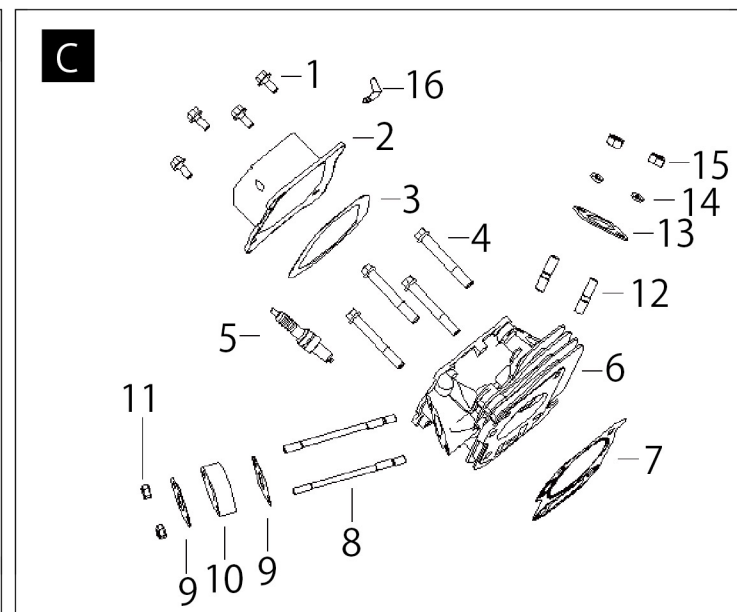
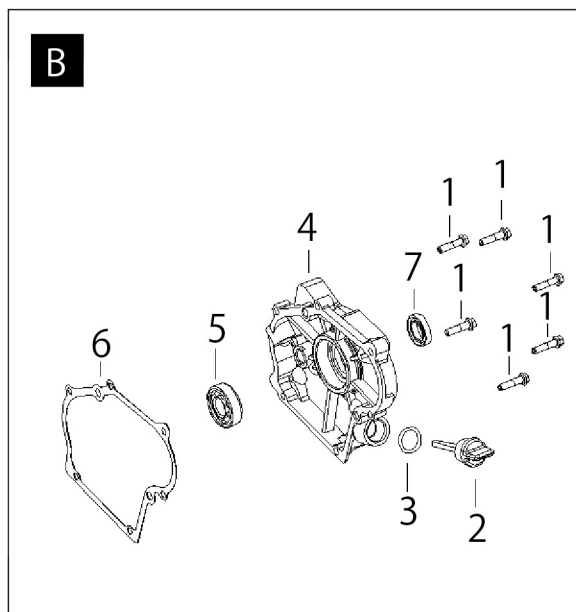
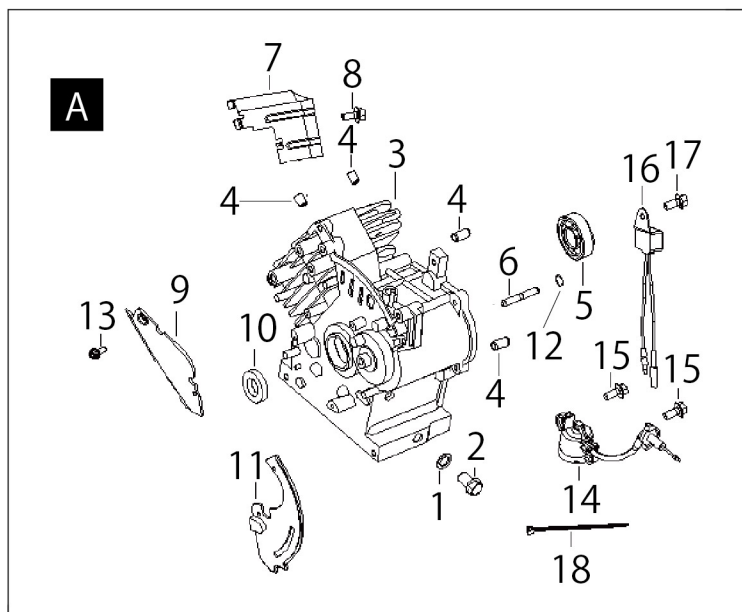

EWP-15D エンジン部

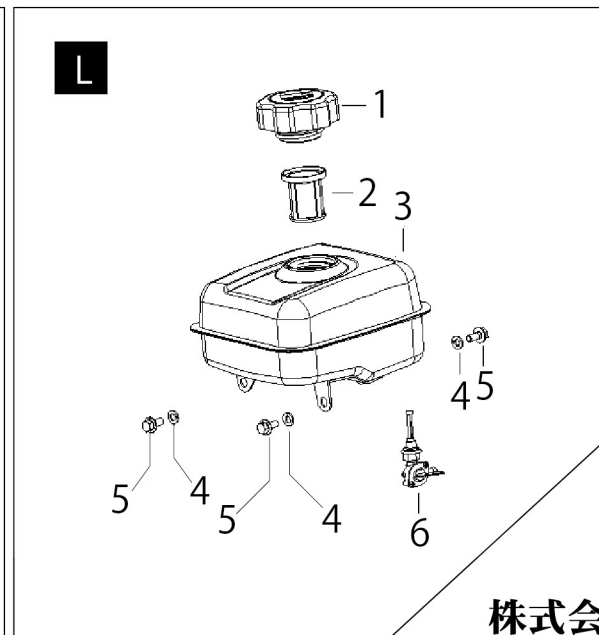
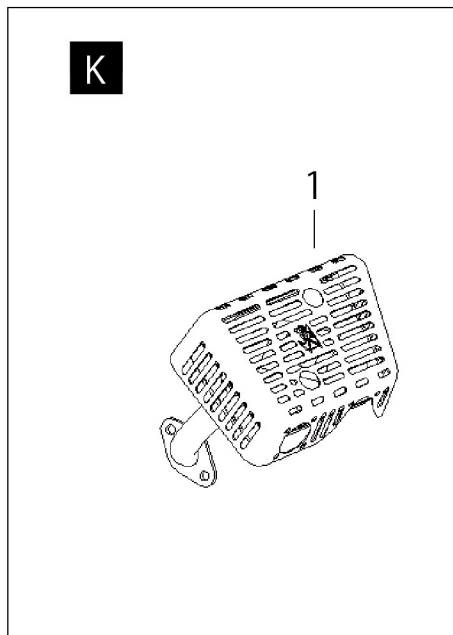
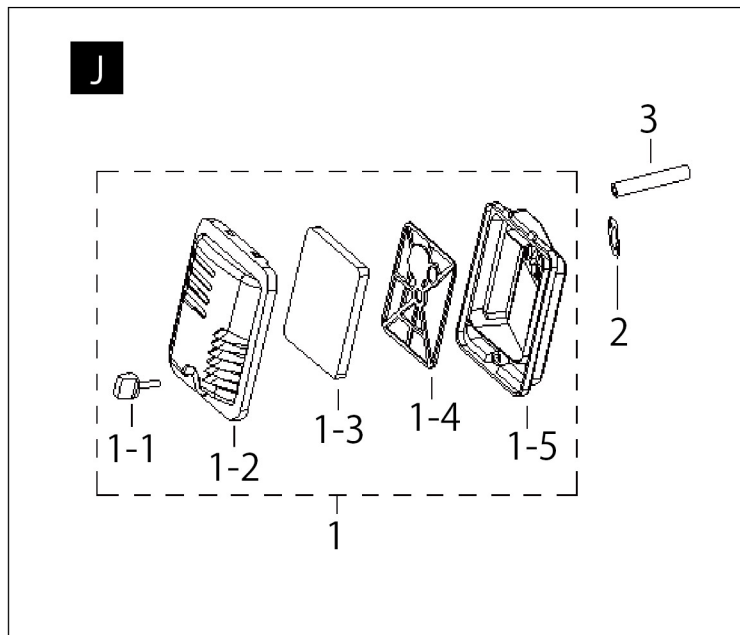
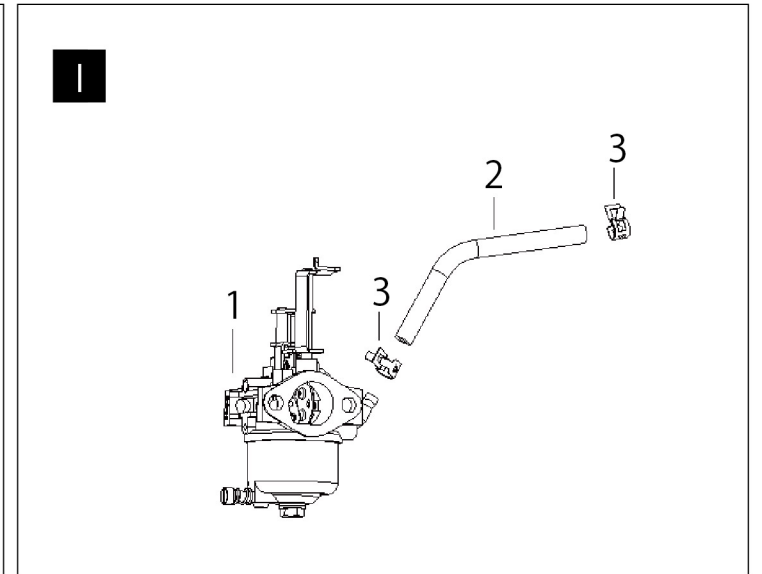
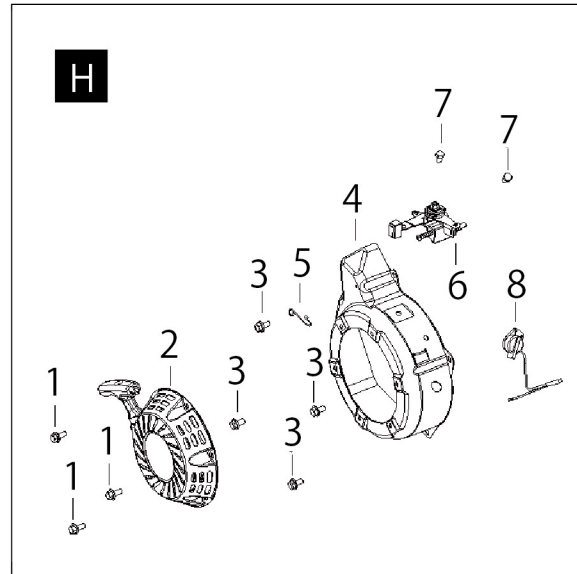
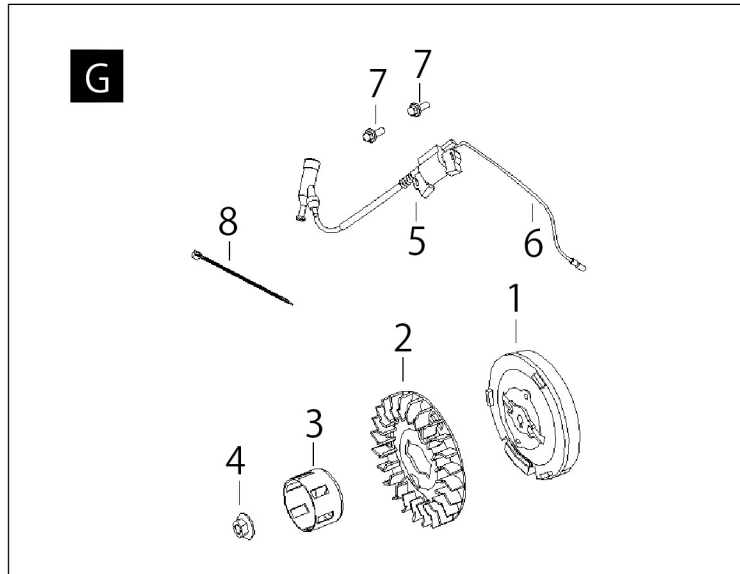

商品型番: EWP-15D エンジン

分解図No.	部品名	備考
A-1	エンジンオイルドレンネジ用パッキン	
A-2	オイルドレンボルト	
A-3	クランクケースASSY	
A-4	ダウエルピン	規格Φ8×16
A-5	ベアリング	規格6203
A-6	ピン	
A-7	エンジンカバープレート	
A-8	ボルト	規格M6×12
A-9	プレートA	
A-10	オイルシール	規格17×30×6
A-11	プレートB	
A-12	スナップリング	
A-13	ボルト	規格M6×10
A-14	オイルセンサー	
A-15	ボルト	規格M6×16
A-16	ダイオード	
A-17	ボルト	規格M6×12
A-18	結束バンド	
B-1	ボルト	規格M6×25
B-2	オイル注入口キャップ	
B-3	オイル注入口キャップ用パッキン	
B-4	クランクケースカバー	
B-5	ベアリング	規格6303
B-6	クランクケースカバー用ガスケット	
B-7	オイルシール	規格17×30×6
C-1	ボルト	規格M6×14
C-2	シリンダーヘッドカバー	
C-3	シリンダーヘッドカバー用ガスケット	
C-4	ボルト	規格M8×55
C-5	点火プラグ	「TORCH:E7RTC」
C-6	シリンダーヘッドASSY	
C-7	シリンダーヘッド用ガスケット	
C-8	両ネジボルト	
C-9	インシュレーター用ガスケット	
C-10	インシュレーター	
C-11	ナット	規格M6
C-12	両ネジボルト	
C-13	マフラー用ガスケット	
C-14	スプリングワッシャー	規格8
C-15	ナット	規格M8
C-16	配線留めプレート	
D-1	バルブクリアランスアジャストナット	
D-2	アームボタンヘッド	
D-3	アーム	
D-4	スプリングリテーナー	
D-5	バルブスプリング	
D-6	エキゾーストバルブ	
D-7	バルブクリアランスアジャストスタッド	
D-8	コネクティングスタッドガイドプレート	
D-9	コネクティングロッド	

商品型番: EWP-15D エンジン

分解図No.	部品名	備考
D-10	インテイクバルブ	
D-11	コネクティングスタッド	
D-12	カムシャフトASSY	
E-1	クランクシャフトASSY	
E-2	クランクシャフト用キー	
E-3	ピストンリングセット	
E-4	ピストンピンクリップ	
E-5	ピストンピン	
E-6	ピストン	
E-7	コンロッドASSY	
F-1	スパーサーA	
F-2	ガバナ	
F-3	ガバナブロック	
F-4	ガバナ用ピン	
F-5	プッシュロッドカバー	
F-6	ヘアーピン	
F-7	ブロックサークル	
F-8	フォーク	
F-9	スパーサーB	
F-10	ガバナアーム	
F-11	ナット	規格M6
F-12	ガバナスプリング	
F-13	ガバナロッド	
F-14	リターンスプリング	
G-1	フライホイール	
G-2	ファン	
G-3	スターティングラチェットリール	
G-4	ナット	規格M12
G-5,6	イグナイター	
G-7	ボルト	M6×20
G-8	結束バンド	
H-1	ボルト	規格M6×8
H-2	リコイルスターターASSY	
H-3	ボルト	
H-4	エンジンファンカバー	
H-5	クランプ	
H-6	スロットルレバーASSY	
H-7	ボルト	規格M6×10
H-8	エンジンスイッチ	
I-1	キャブレターASSY ※チョークレバー付き	
I-2	燃料ホース	
I-3	燃料ホースクランプ	
J-1-1	固定ノブ	
J-1-2	エアフィルターカバー	
J-1-3	スポンジフィルター	
J-1-4	サポートプレート	
J-1-5	エアフィルターベース	
J-2	エアフィルター用ガasket	
J-3	ゴム管	
K-1	マフラーASSY	

商品型番: EWP-15D エンジン

分解図No.	部品名	備考
L-1	燃料タンクキャップ	
L-2	燃料タンクフィルター	
L-3	燃料タンク	
L-4	スプリングワッシャー	規格6
L-5	ボルト	
L-6	燃料コック	