

# EIVG-1600D 本体

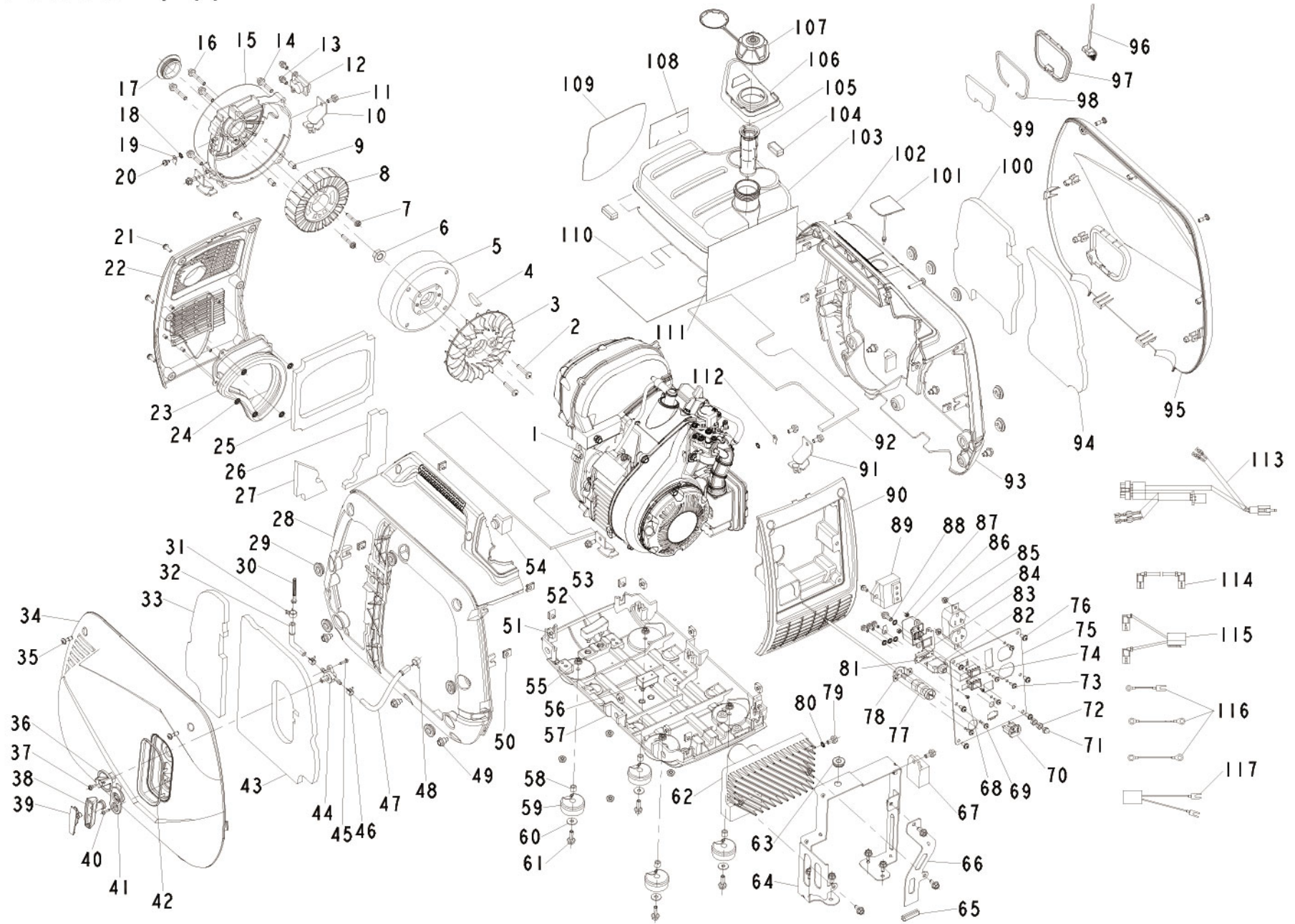

## 商品型番:EIVG-1600D 本体

分解図No.	部品名	備考
1	エンジンASSY	
2	ネジ	規格M6×16
3	ファン	
4	キー	規格3×5×13
5	オルタネーター	
6	ナット	規格M12×1.25
7	ボルト	規格M5×35
8	ステーター	
9	ピン	規格8×12
10	ショックアブソーピングフットA	
11	ボルト	規格M6×12
12	フリップフラップ	
13	ボルト	規格M5×12
14	ボルト	規格M6×30
15	エンドカバー	
16	ボルト	規格M6×35
17	エンドカバーキャップ	
18	ロックワッシャー	規格5
19	アースプレートA	
20	ネジ	規格M5×8
21	ネジ	規格M5×16
22,25,26,27	マフラーカバー ※スポンジ付き	
23	ラバーダクト ※スポンジ付き	
24	リテーナーリング	
28,53	本体カバーL ※スポンジ付き	
29	ラバーグロメット	
30	燃料フィルター	
31	ホースクランプA	規格10
32	燃料ホースA	
34,33,42,43	サイドカバーL ※スポンジ付き	
35	ネジ	規格M6×17
36	燃料コックノブ	
37	ネジ	規格M4×11
38	リコイルスターターグリップ	
39	リコイルスターターグリップカバー	
40	ネジ	規格ST5×16
41	ロープガイドプレート	
44	燃料コック	
45	ネジ	規格ST4.2×16
46	ホースクランプB	規格8
47	燃料ホースB	
48	ホースクランプC	規格9
49	ボルト	規格M6×16
50	スプリングナット	
51	スクエアナット	
52	クッションパッド	
54	ラバーパッド	
55	ナット	規格M6
56	エンジンバンパーブロック	
57	本体ベースプレート	

## 商品型番:EIVG-1600D 本体

分解図No.	部品名	備考
58	スペーサー	
59	ゴム足	
60	ワッシャー	規格6
61	ボルト	規格M6×20
62	インバーターASSY	
63	燃料タンクダンピングリング	
64	インバーターマウンティングブラケットベース	
65	インバーターマウンティングブラケットクッション	
66	インバーターマウンティングブラケット	
67	ボルテージレギュレーター ※配線付き	
68	ネジ	規格M3×6
69	ネジ	規格M3×6
70	直流コンセント	
71	袋ナット	規格M6
72	ナット	規格M6
73	ネジ	規格M4×12
74	エンジンスイッチ/エコモードスイッチ	
75	コントロールパネルベース	
76	ネジ	規格M5×12
77	チョークレバーASSY	
78	チョークレバーマウンティングプレート	
79	ボルト	規格M6×10
80	ロックワッシャー	規格6
81	周波数切替スイッチ	
82	直流サーキットブレーカー	
83	USB出力端子カバー	
84	交流コンセント	
85	ナット	規格M4
86	USB出力端子	
87	ナット	規格M4
88	ボルト	規格M6×16
89	ランプASSY	
90	フロントカバー	
91	ショックアブソービングフットB	
93,92	本体カバーR ※スポンジ付き	
95,94,100	サイドカバーR	
96	オイル注入口カバーテザー	
97,98,99	オイル注入口カバー ※スポンジ付き	
101	プラグレンチ差込口カバー	
102	ネジ	規格M6×20
103,108~111	燃料タンク ※シルバーペーパー付き	
104	燃料タンクマウンティングラバークッション	
105	フィルター	
106	燃料タンクフィリングラバーマット	
107	燃料タンクキャップ	
112	アースプレートB	
113	電源ケーブルASSY	インバーターASSY⇔ランプASSY
114	直流ケーブルA	直流コンセント⇔直流サーキットブレーカー
115	直流ケーブルB	直流コンセント⇔ボルテージレギュレーター⇔直流サーキットブレーカー
116	アースワイヤーセット (3本組み)	

**商品型番: EIVG-1600D 本体**

分解図No.	部品名	備考
117	交流ケーブル	交流コンセント⇄インバーターASSY
付属品	直流バッテリー充電用コード	
付属品	プラグレンチセット ※棒ハンドル付き	
付属品	ドライバーセット	
	取扱説明書	

# EIVG-1600D エンジン

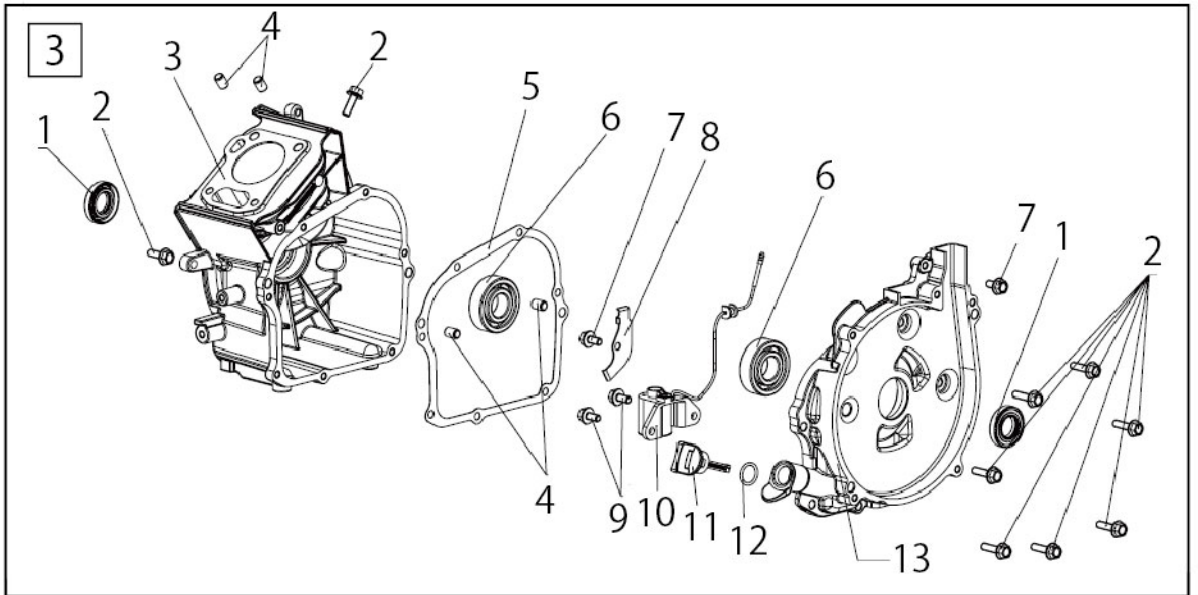
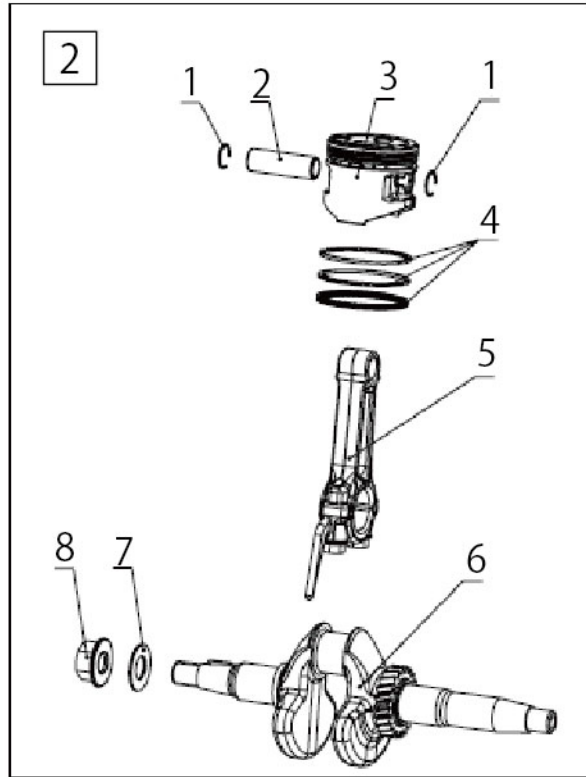
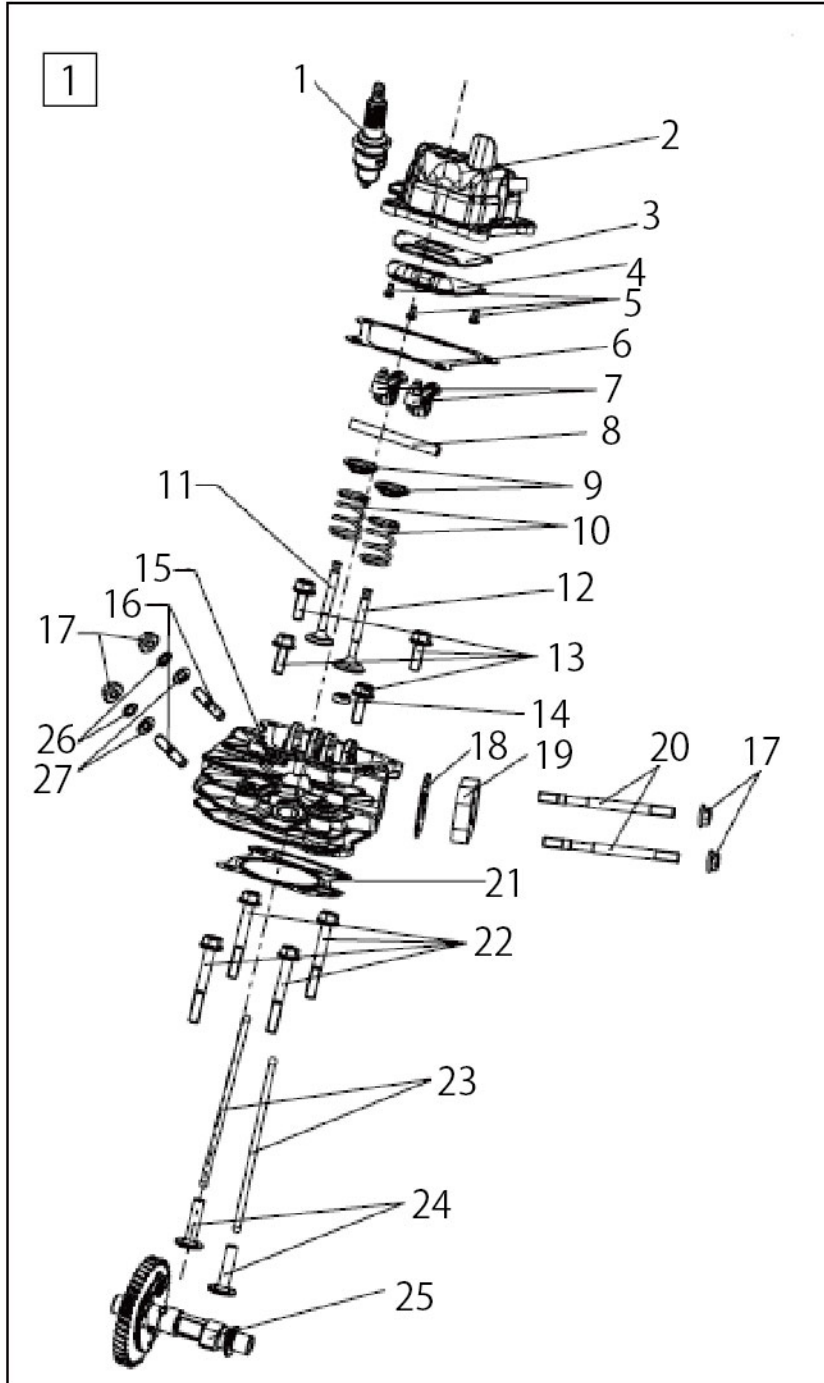

# EIVG-1600D エンジン

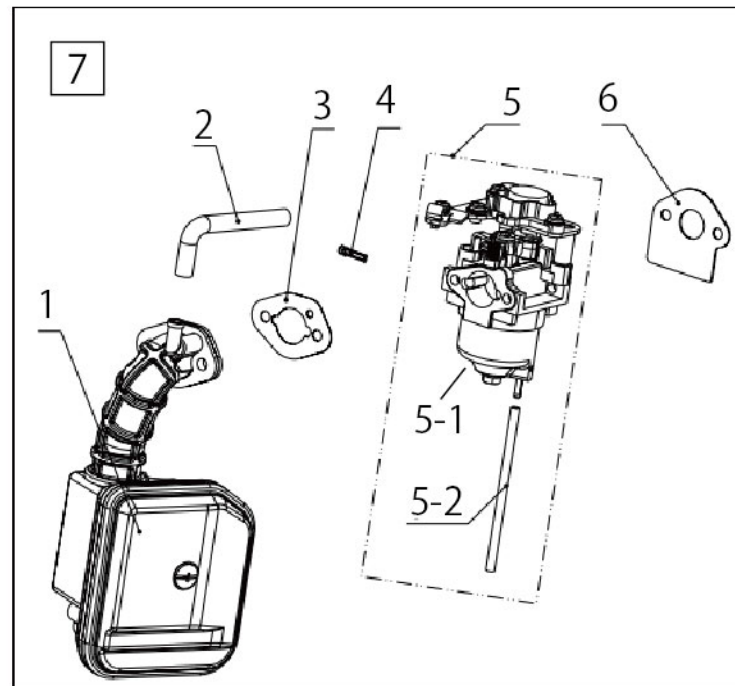
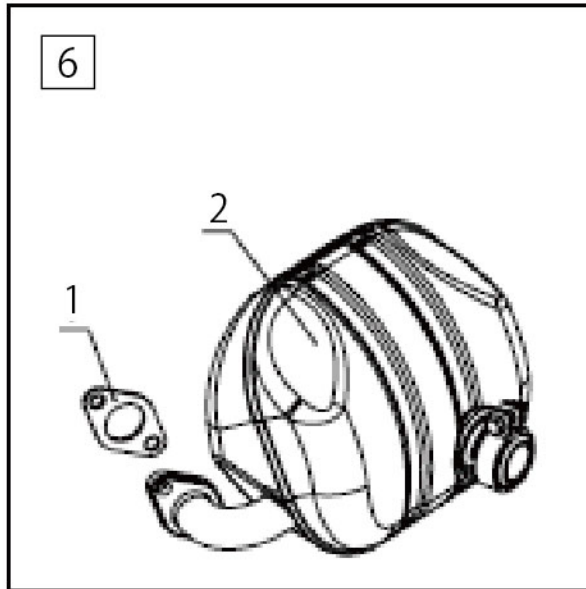
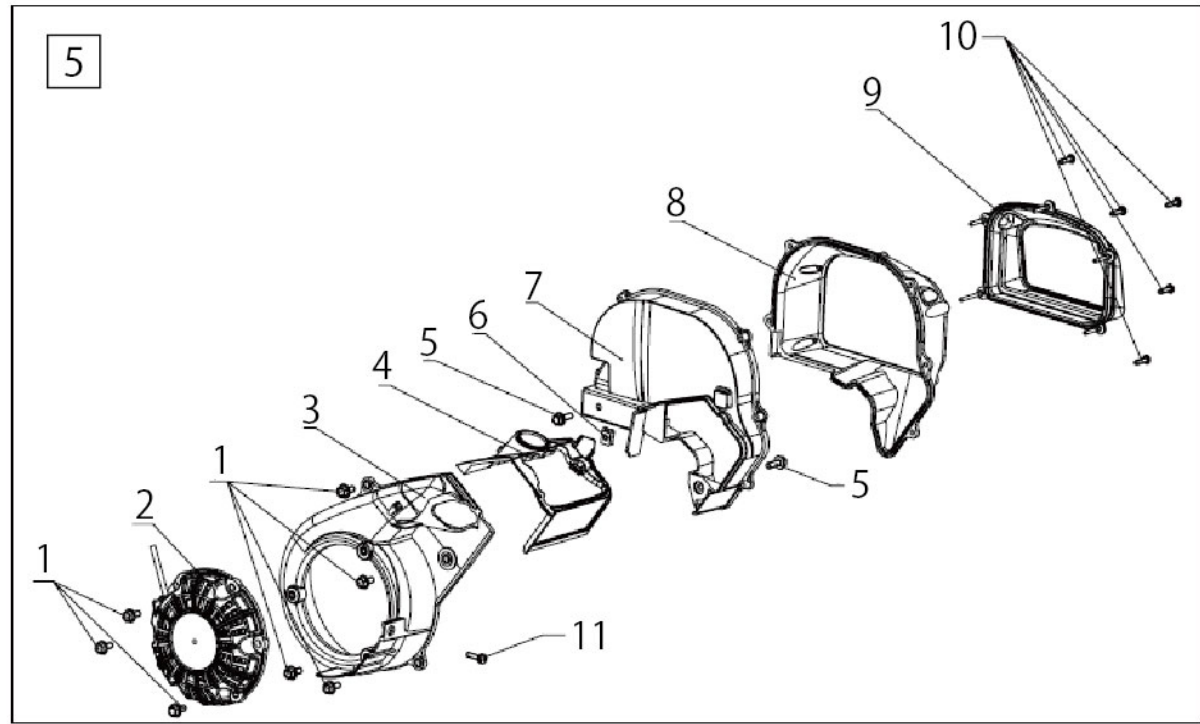
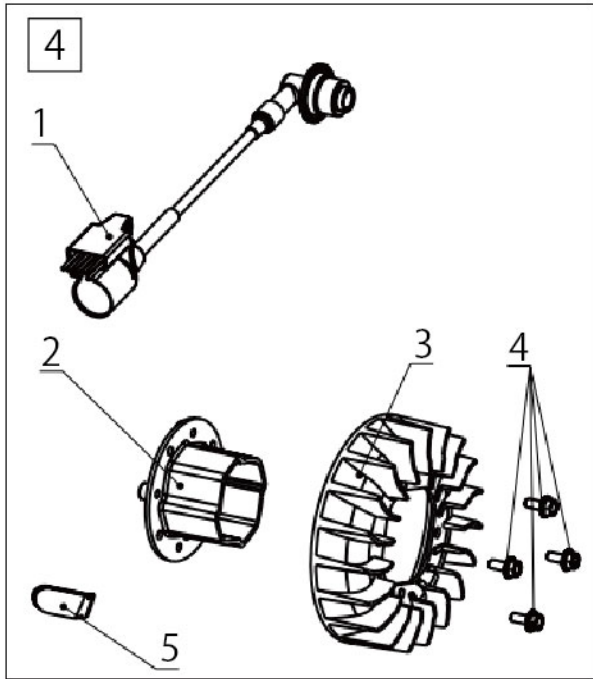

## 商品型番:EIVG-1600D エンジン

分解図No.	部品名	備考
1-1	点火プラグ	規格:TORCH A7RTC
1-2	シリンダーヘッドカバー	
1-3	スペーサープレート用ガスケット	
1-4	シリンダーヘッドカバースペーサープレート	
1-5	ネジ	規格M4×8
1-6	シリンダーヘッドカバー用ガスケット	
1-7	ローツカーアームASSY	
1-8	ローツカーアームシャフト	
1-9	アッパーリテーナー	
1-10	バルブスプリング	
1-11	エキゾーストバルブ	
1-12	インテイクバルブ	
1-13	ボルト	規格M6×18
1-14	バルブ用オイルシール	
1-15	シリンダーヘッドASSY	
1-16	両ネジボルト	
1-17	ナット	規格M6
1-18	インシュレーター用ガスケット	
1-19	インシュレーター	
1-20	両ネジボルト	
1-21	シリンダーヘッド用ガスケット	
1-22	ボルト	規格M6×50
1-23	コネクティングロッド	
1-24	コネクティングスタッド	
1-25	カムシャフト	
1-26	スプリングワッシャー	規格6
1-27	ワッシャー	規格6
2-1	ピストンピンクリップ	
2-2	ピストンピン	
2-3	ピストン	
2-4	ピストンリングセット	
2-5	コンロッド	
2-6	クランクシャフトASSY	
2-7	ワッシャー	規格Φ12.5×Φ24×2
2-8	ナット	規格M12
3-1	オイルシール	規格Φ20×Φ35×5
3-2	ボルト	規格M6×20
3-3	クランクケース	
3-4	ダウエルピン	
3-5	クランクケース用ガスケット	
3-6	ベアリング	規格6204/P53
3-7	ボルト	規格M6×12
3-8	プレート	
3-9	ボルト	規格M6×16
3-10	オイルセンサー	
3-11	オイル注入口キャップ	
3-12	オイル注入口キャップ用パッキン	
3-13	クランクケースカバー	
4-1	イグナイター	
4-2	スターターキャニスター	

## 商品型番:EIVG-1600D エンジン

分解図No.	部品名	備考
4-3	ファン	
4-4	ボルト	規格M6×14
4-5	プラグ	
5-1	ボルト	
5-2	リコイルスターターASSY	
5-3	ファンカバー	
5-4	カウルフード	
5-5	ボルト	
5-6	スプリングプレート	
5-7	マフラーカバーベース	
5-8	マフラーカバー	
5-9	エキゾーストラバーダクト	
5-10	ネジ	規格ST4.8×14
5-11	ネジ	規格M5×20
6-1	マフラー用ガスケット	
6-2	マフラーASSY	
6-2の一部	マフラーキャップASSY	
6-2の一部	マフラー用フィルター	
7-1の一部	エアーフィルターベース	
7-1の一部	フィルターカバー ※固定ネジ付き	
7-1の一部	スポンジフィルター	
7-2	ゴムホース	
7-3	エアーフィルター用ガスケット	
7-4	キャブレター用燃料フィルター	
7-5-1	キャブレターASSY ※モーター付き	
7-5-2	ドレンホース	
7-6	キャブレター用ガスケット	